



Mobile Robot hoogheffende toepassingen

EKS 215a

Hefhoogte: 2750-6000 mm / Draagvermogen: 1500 kg



EKS 215a

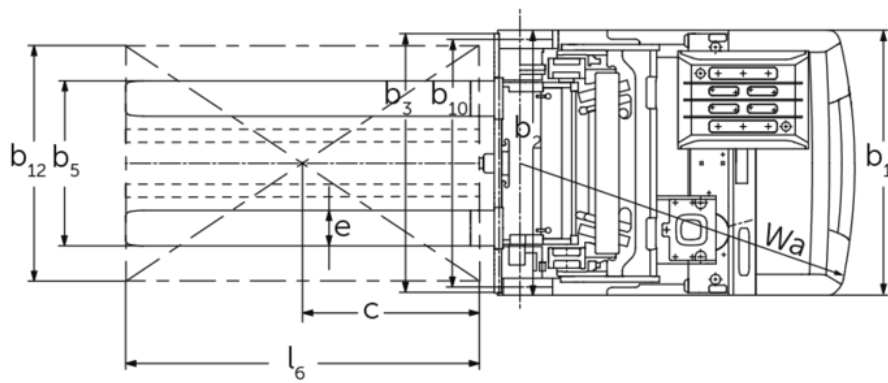
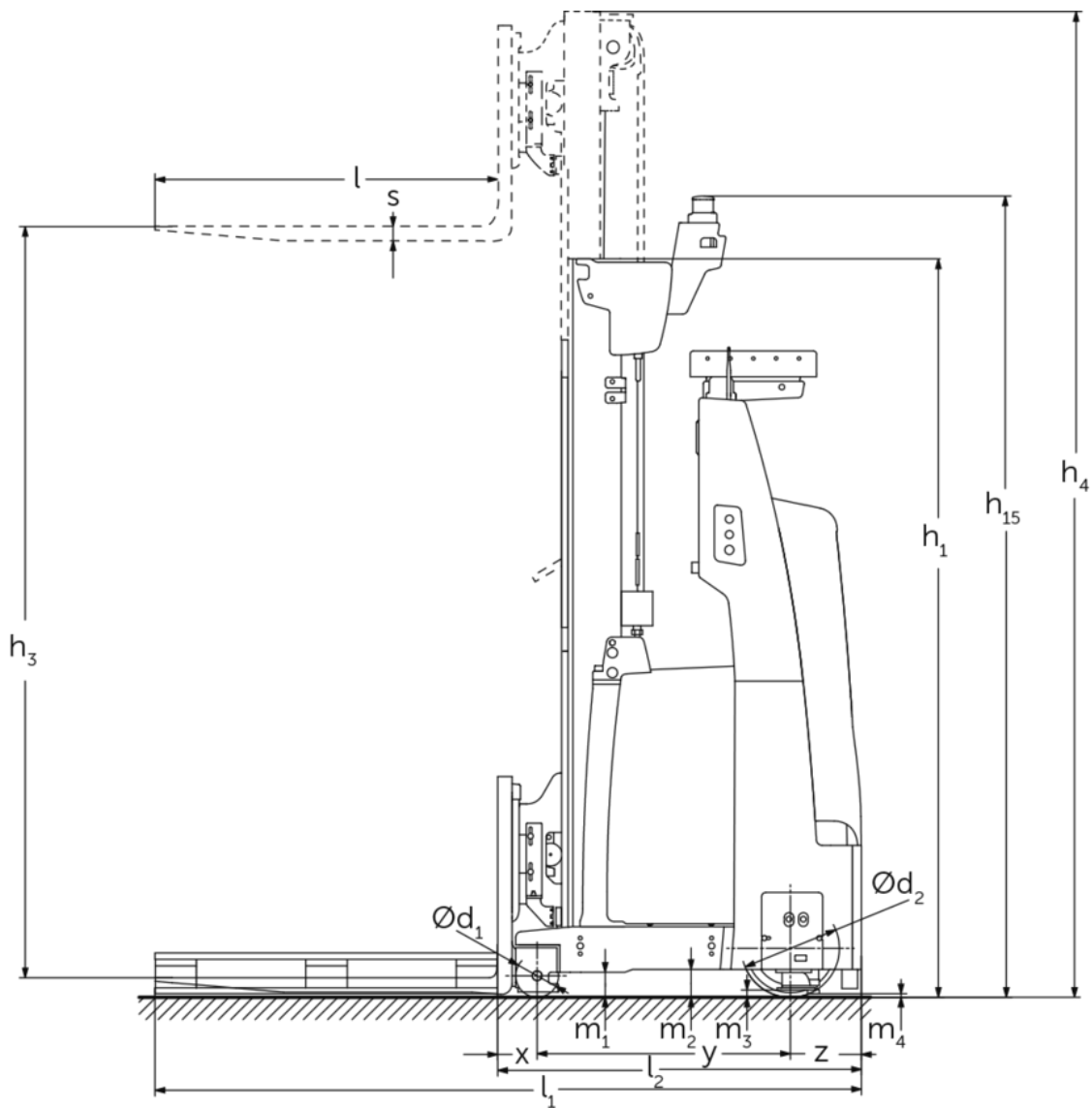

EKS 215a

EKS 215a	Heffing (h3)	Ingeschoven masthoogte (h1)	Uitgeschoven masthoogte (h4)
Enkelvoudige hefmast E	1600 mm	2475 mm	2497 mm
Tweevoudige mast ZT	2750 mm	2240 mm	3610 mm
	2800 mm	2365 mm	3760 mm
	3500 mm	2590 mm	4335 mm
	4250 mm	2990 mm	5110 mm
	4750 mm	3240 mm	5610 mm
	5000 mm	3370 mm	5865 mm
	5500 mm	3640 mm	6385 mm
	6000 mm	3890 mm	6885 mm

VDI-tabel

Kenmerken	1.1	Fabrikant (korte naam)			Jungheinrich
	1.2	Typeaanduiding fabrikant			EKS 215a
	1.3	Aandrijving			Elektrisch
	1.4	Bediening			Automatisch
	1.5	Draagvermogen/last	Q	kg	1500
	1.6	Lastzwaartepuntafstand	c	mm	600
	1.8	Lastafstand	x	mm	138
	1.9	Wielbasis	y	mm	887
	Gewichten	2.1.1	Eigen gewicht (incl. accu)		kg
2.2		Aslast met last voor/achter		kg	4110 / 670
2.3		Aslast onbelast voor/achter		kg	1360 / 1920
Wielen/chassis	3.1	Banden			Polyurethaan (PU)
	3.2	Bandenmaat, voor			Ø 343 x 114
	3.3	Bandenmaat, achter			Ø 150 x 135
	3.5	Wielen, aantal voor/achter (x = aangedreven)			2 / 1x
	Afmetingen	4.2	Ingeschoven masthoogte (h1)	h1	mm
4.2.1		Totale hoogte	h15	mm	2730
4.4		Heffing (h3)	h3	mm	3500
4.5		Uitgeschoven masthoogte (h4)	h4	mm	4335
4.19		Totale lengte	l1	mm	2492
4.20		Lengte inclusief vorkrug	l2	mm	1275
4.21.1		Totale breedte	b1	mm	900
4.22		Vorkafmetingen	s/e/l	mm	50 x 120 x 1200
4.25		Maat over de vorken	b5	mm	856
4.31		Bodemvrijheid met last onder hefmast	m1	mm	87
4.32		Bodemvrijheid midden wielbasis	m2	mm	97
4.34.2		Werkbreedte (pallet 800x1200 longitudinaal)	Ast	mm	3300
Prestaties	5.1	Rijsnelheid met last/onbelast		km/u	5 / 7
	5.2	Hefsnelheid met last/onbelast		m/s	0,25 / 0,3
	5.3	Daalsnelheid met last/onbelast		m/s	0,3 / 0,25
	5.10	Rem			regeneratief
	5.11	Parkeerrem			elektrische veeraccumulator
E-motor/elektronica	6.1	Rijmotor, vermogen S2 60 min		kW	6
	6.2	Hefmotor, vermogen bij S3		kW	8
	6.3	Accu volgens DIN 43531/35/36			5 PzS 775
	6.4	Accuspanning/nominaal vermogen		V / Ah	24 / 775

Overig	8.1	Type rijregeling		AC
	10.5	Uitvoering besturing		elektrisch
	10.7	Geluidsniveau volgens EN12053	dB (A)	65
- Dit typeblad volgens VDI-richtlijn 2198 noemt alleen de technische waarden van de standaardmachine. Afwijkende banden, andere hefmasten, extra systemen etc. kunnen resulteren in andere waarden.				

De waarden in de tabel gelden voor hefmasthoogte ZT3500 mm.

- VDI-nr. 4.2.1: ingeschoven hefmasthoogte inclusief laserscannerhoogte: $h_{15} = h_1 + 140$ mm.
- VDI-nr. 4.2.5: maat over de vorken instelbaar in het raster: 336 / 412 / 488 / 565 / 641 / 717 / 793 / 856 mm
- VDI-nr. 5.1: snelheid in lastrichting: 4,3 km/u.

De Duitse fabrieken in Norderstedt,
Moosburg en Landsberg zijn gecertificeerd,
evenals ons onderdelenmagazijn in
Kaltenkirchen. ISO 9001
ISO 14001

Jungheinrich intern transport materieel
voldoet aan de Europese
veiligheidsvoorschriften.



 **JUNGHEINRICH**