



Akumulatorowy wózek widłowy z ergonomicznym unoszeniem

EJE C20i

Wysokość podnoszenia: 662 mm / Udźwig: 2000 kg

LI-ION
technology

JUNGHEINRICH

EJE C20i

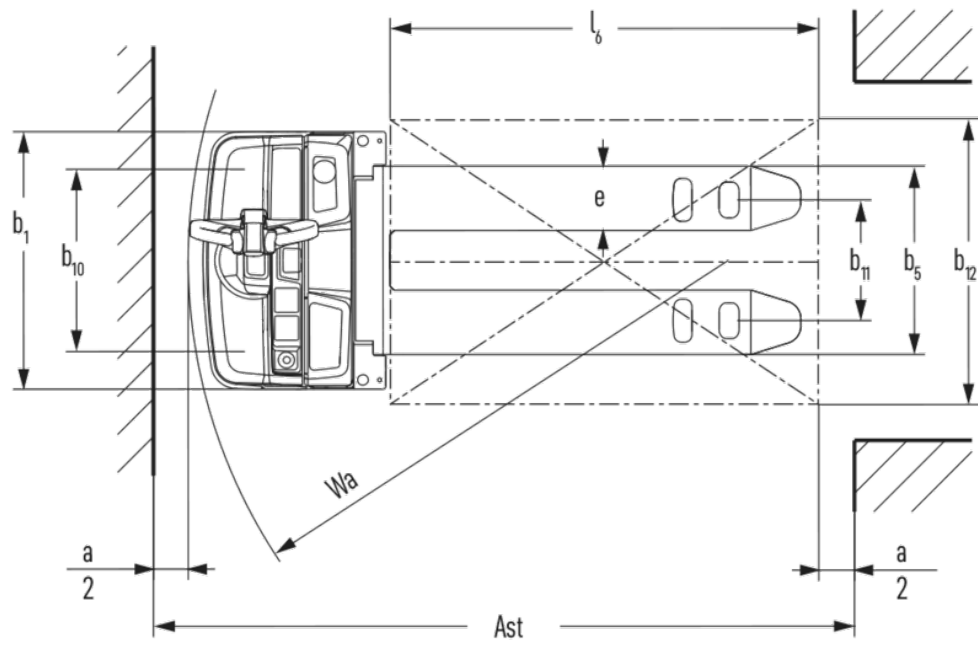
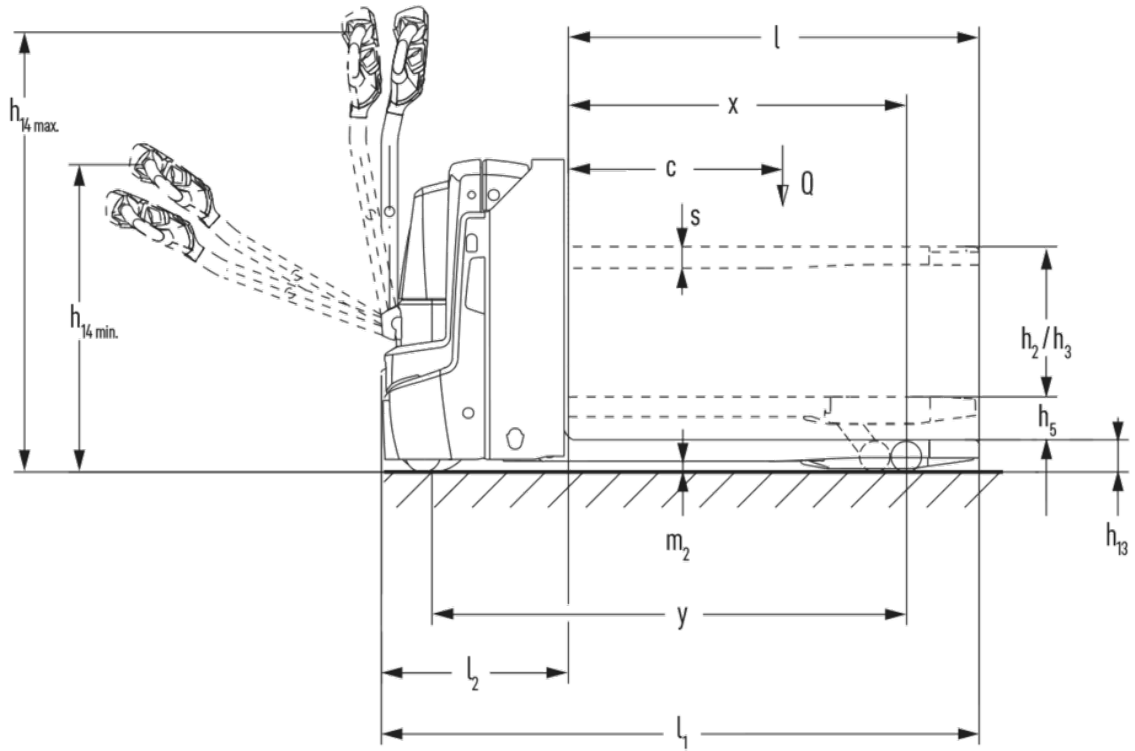

Dane techniczne według VDI

Właściwości	1.1	Producent (nazwa skrócona)		Jungheinrich
	1.2	Typ		EJE C20i
	1.3	Napęd		akumulatorowy
	1.4	Obsługa wózka z pozycji operatora		operator idący
	1.5	Udźwig / ładunek	Q kg	2000
	1.5.1	Udźwig nominalny / ładunek na maszynie	Q kg	700
	1.5.2	Udźwig nominalny / ładunek na ramionach podporowych	Q kg	2000
	1.6	Odległość środka ciężkości ładunku od czoła widet	c mm	600
	1.8	Odległość czoła widet od osi kół	x mm	880
1.9	Rozstaw osi kół	y mm	1262	
Ciężary	2.1.1	Masa własna (wraz z akumulatorem)	kg	426
	2.2	Nacisk na oś z ładunkiem przód / tył	kg	810 / 1610
	2.3	Nacisk na oś bez ładunku przód / tył	kg	322 / 104
Koła / układ jezdny	3.1	Ogumienie		Poliuretan (PU)
	3.2	Wymiary kół, przód		Ø 230 x 70
	3.3	Wymiary kół, tył		Ø 85 x 95 / Ø 85 x 70
	3.4	Koła dodatkowe		Ø 100 x 40
	3.5	Liczba kół przód / tył (x = napęd)		1x +2/2 oder 4
	3.6	Rozstaw kół, przód	b10 mm	510
	3.7	Rozstaw kół, tył	b11 mm	338
Wymiary	4.3	Wolny skok (h2)	h2 mm	540
	4.4	Wysokość podnoszenia (h3)	h3 mm	540
	4.6	Wysokość podnoszenia początkowego	h5 mm	122
	4.9	Min./maks. wysokość dyszla w pozycji podczas jazdy	h14 mm	690 / 1235
	4.15	Wysokość opuszczonych widet	h13 mm	90
	4.19	Długość całkowita	l1 mm	1674
	4.20	Długość korpusu wózka	l2 mm	524
	4.21.1	Szerokość całkowita	b1 mm	720
	4.22	Wymiary widet	s/e/l mm	60 x 180 x 1150
	4.25	Zewnętrzny rozstaw widet	b5 mm	527
	4.32	Prześwit pomiędzy osiami kół	m2 mm	30
	4.34.1	Szerokość korytarza roboczego (paleta 1000 x 1200 poprzecznie)	Ast mm	2257
	4.34.2	Szerokość korytarza roboczego (paleta 800x1200 wzdłuż)	Ast mm	2157
4.35	Promień skrętu	Wa mm	1445	
Osiągi	5.1	Prędkość jazdy z ładunkiem / bez ładunku	km/h	6 / 6
	5.2	Prędkość podnoszenia z ładunkiem / bez ładunku	m/s	0,19 / 0,3
	5.3	Prędkość opuszczania z ładunkiem / bez ładunku	m/s	0,2 / 0,2
	5.8	Maks. zdolność pokonywania wzniesień z ładunkiem / bez ładunku	%	10 / 20
	5.10	Hamulec roboczy		przeciwprądowy

Silniki	6.1	Silnik jazdy, S2 60 min	kW	1,1
	6.2	Silnik podnoszenia, S3	kW	1,2
	6.3	Akumulator wg DIN 43531 / 35 / 36		brak
	6.4	Pojemność akumulatora (znamionowa)	V / Ah	25,6 / 50
	6.5	Masa akumulatora	kg	23,8
	6.6.1	Zużycie energii wg cyklu EN16796	kWh/h	0,32
	6.6.2	Równoważnik CO2 zgodnie z normą EN ISO 23308	kg/hO	0,17
6.7	Zdolność przetadunkowa	t/h	108	
Inne	8.1	Rodzaj sterowania jazdą		AC
	10.7	Poziom ciśnienia akustycznego wg EN12053	dB (A)	59
- Niniejsza karta katalogowa zgodnie z wytycznymi VDI 2198 zawiera jedynie parametry wózka standardowego. W przypadku zastosowania innego ogumienia, innych masztów, osprzętu itp. parametry te mogą ulec zmianie.				

Wartości w tabeli odnoszą się do wózka z komorą akumulatora XS.

- Nr VDI 1.8: opuszczona sekcja ładunkowa: $x + 67$ mm.
- Nr VDI 1.9: Sekcja ładunkowa opuszczona: $y + 67$ mm; z komorą akumulatora S: $y + 50$ mm.
- Nr-VDI 4.19: z komorą akumulatora S: $l1 + 50$ mm.
- Nr-VDI 4.20: z komorą akumulatora S: $l2 + 50$ mm.
- Nr VDI 4.34.1: z komorą akumulatora S: szerokość korytarza roboczego $+ 50$ mm.
- Nr VDI 4.34.2: z komorą akumulatora S: szerokość korytarza roboczego $+ 50$ mm.
- Nr-VDI 4.35: opuszczona sekcja ładunkowa: promień skrętu $+ 67$ mm; z komorą akumulatora S: promień skrętu $+ 50$ mm.

Jungheinrich Polska Sp. z o.o.

ul. Świerkowa 3, Bronisze k. Warszawy

05-850 Ożarów Mazowiecki

PL1130082801

telefon +48 22 332 88 00

fax +48 22 332 88 01

infolinia 0801 300 801

info@jungheinrich.pl

www.jungheinrich.pl

Niemieckie zakłady produkcyjne w
Norderstedt, Moosburgu i Landsbergu oraz
nasze Centrum Części Zamiennych w
Keltenkirchen posiadają certyfikaty ISO.

ISO 9001
ISO 14001

Wózki jezdniowe firmy Jungheinrich
spełniają europejskie wymogi
bezpieczeństwa.



**JUNGHEINRICH**