



Akumulatorowy podnośnikowy wózek widłowy

EJC 110i/112i

Wysokość podnoszenia: 1200-4700 mm / Udźwig: 1000-1200 kg

LION
technology

JUNGHEINRICH

EJC 110i/112i

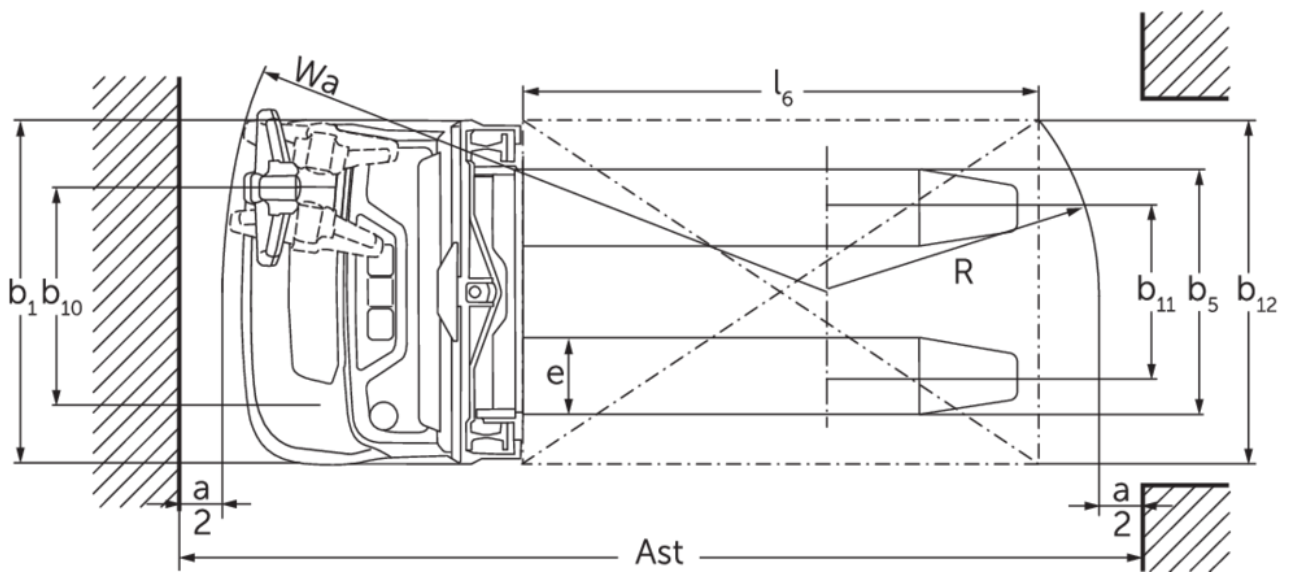
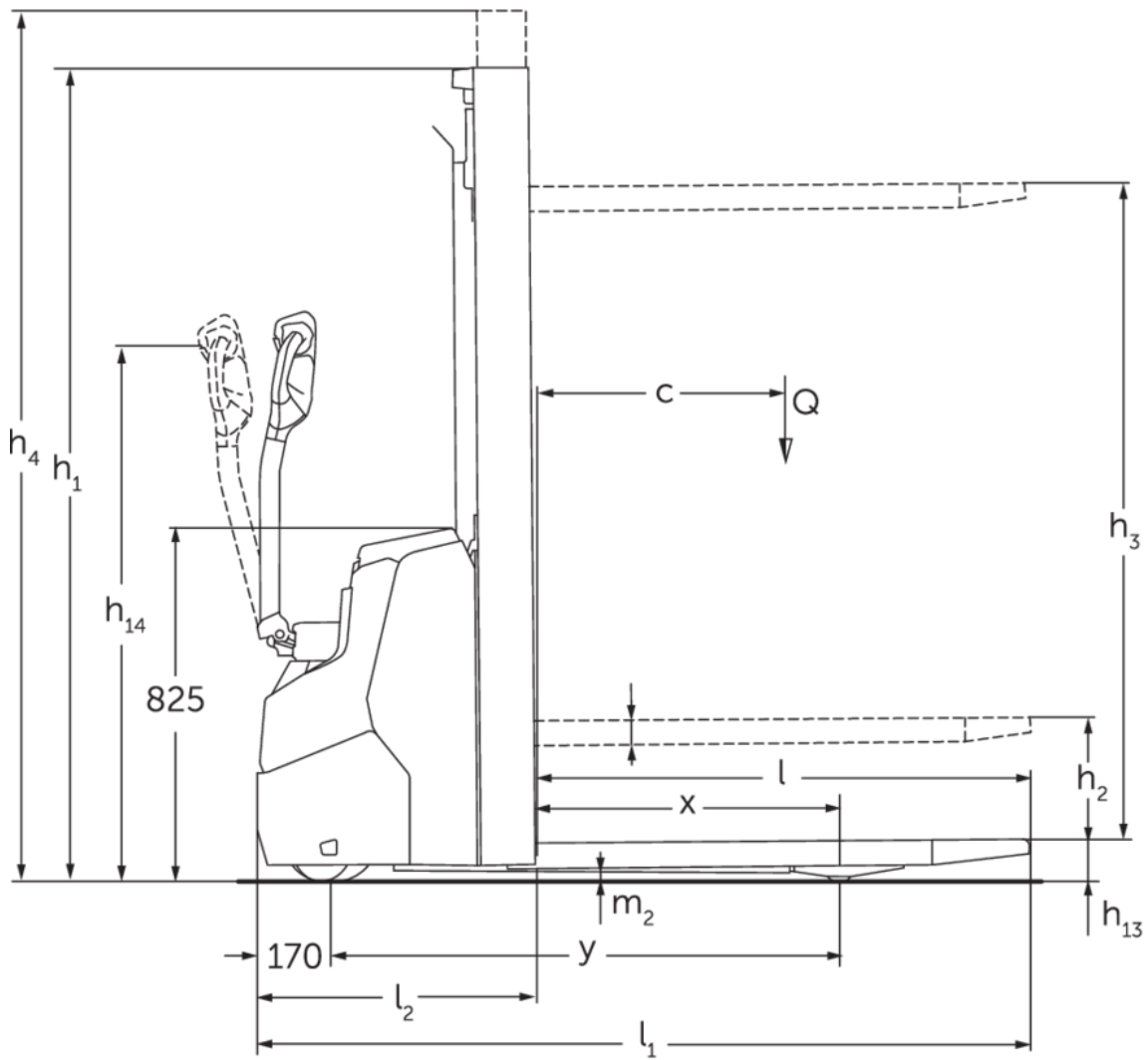



EJC 110i/112i

EJC 110i (E)	Wysokość podnoszenia (h3)	Wysokość masztu w stanie złożonym (h1)	Wolny skok (h2)	Wysokość masztu w stanie wysuniętym (h4)
maszt pojedynczy MM	1200 mm	1710 mm	1200 mm	1710 mm
	1540 mm	1970 mm	1540 mm	1970 mm
	2000 mm	2430 mm	2000 mm	2430 mm
EJC 110i, EJC 112i	Wysokość podnoszenia (h3)	Wysokość masztu w stanie złożonym (h1)	Wolny skok (h2)	Wysokość masztu w stanie wysuniętym (h4)
Podwójny maszt ZT	2300 mm	1650 mm	100 mm	2775 mm
	2500 mm	1750 mm	100 mm	2975 mm
	2700 mm	1850 mm	100 mm	3175 mm
	2900 mm	1950 mm	100 mm	3375 mm
	3200 mm	2100 mm	100 mm	3675 mm
	3600 mm	2300 mm	100 mm	4075 mm
	3900 mm	2450 mm	100 mm	4375 mm
Podwójny maszt ZZ	2300 mm	1600 mm	1125 mm	2775 mm
	2500 mm	1700 mm	1225 mm	2975 mm
	2900 mm	1900 mm	1425 mm	3375 mm
	3200 mm	2050 mm	1575 mm	3675 mm
	3600 mm	2250 mm	1775 mm	4075 mm
	3900 mm	2400 mm	1925 mm	4375 mm
Potrójny maszt DZ	4090 mm	1845 mm	1338 mm	4597 mm
	4300 mm	1915 mm	1408 mm	4807 mm
EJC 112i	Wysokość podnoszenia (h3)	Wysokość masztu w stanie złożonym (h1)	Wolny skok (h2)	Wysokość masztu w stanie wysuniętym (h4)
Podwójny maszt ZT	4100 mm	2550 mm	100 mm	4575 mm
	4300 mm	2650 mm	100 mm	4775 mm
Potrójny maszt DZ	4700 mm	2050 mm	1564 mm	5213 mm

Dane techniczne według VDI

		Jungheinrich			
		EJC 110i (E)	EJC 110i	EJC 112i	
Właściwości	1.1	Producent (nazwa skrócona)			
	1.2	Typ			
	1.3	Napęd	akumulatorowy		
	1.4	Obsługa wózka z pozycji operatora	operator idący		
	1.5	Udźwig / ładunek	Q	kg	1000 1200
	1.6	Odległość środka ciężkości ładunku od czopa widet	c	mm	600
	1.8	Odległość czopa widet od osi kół	x	mm	783 707
	1.9	Rozstaw osi kół	y	mm	1171 1141
	Ciężary	2.1.1	Masa własna (wraz z akumulatorem)	kg	480 665 675
2.2		Nacisk na oś z ładunkiem przód / tył	kg	500 / 980 556 / 1109 580 / 1295	
2.3		Nacisk na oś bez ładunku przód / tył	kg	350 / 130 465 / 200 475 / 200	
Kola / układ jezdny	3.1	Ogumienie	Poliuretan (PU)		
	3.2	Wymiary kół, przód	Ø 210 x 70		Ø 230 x 70
	3.3	Wymiary kół, tył	Ø 75 x 70 / Ø 75 x 45		Ø 75 x 105 / Ø 75 x 80
	3.4	Koła dodatkowe	Ø 140 x 54		
	3.5	Liczba kół przód / tył (x = napęd)	1x +1/2		
	3.6	Rozstaw kół, przód	b10	mm	507
	3.7	Rozstaw kół, tył	b11	mm	394 405
Wymiary	4.2	Wysokość masztu w stanie złożonym (h1)	h1	mm	1970 1950
	4.3	Wolny skok (h2)	h2	mm	1540 100
	4.4	Wysokość podnoszenia (h3)	h3	mm	1540 2900
	4.5	Wysokość masztu w stanie wysuniętym (h4)	h4	mm	1970 3375
	4.9	Min./maks. wysokość dyszla w pozycji podczas jazdy	h14	mm	750 / 1260
	4.15	Wysokość opuszczonych widet	h13	mm	90
	4.19	Długość całkowita	l1	mm	1714 1754
	4.20	Długość korpusu wózka	l2	mm	564 604
	4.21.1	Szerokość całkowita	b1	mm	800
	4.22	Wymiary widet	s/ e/l	mm	60 x 178 x 1150
	4.25	Zewnętrzny rozstaw widet	b5	mm	535 570
	4.32	Prześwit pomiędzy osiami kół	m2	mm	27 24
	4.34.1	Szerokość korytarza roboczego (paleta 1000 x 1200 poprzecznie)	Ast	mm	1961 2002
4.34.2	Szerokość korytarza roboczego (paleta 800x1200 wzdłuż)	Ast	mm	2011 2052	
4.35	Promień skrętu	Wa	mm	1394 1359	
Osiągi	5.1	Prędkość jazdy z ładunkiem / bez ładunku	km/h	5,3 / 5,3 6 / 6	
	5.2	Prędkość podnoszenia z ładunkiem / bez ładunku	m/s	0,15 / 0,25 0,15 / 0,27 0,17 / 0,33	
	5.3	Prędkość opuszczania z ładunkiem / bez ładunku	m/s	0,15 / 0,15 0,34 / 0,34 0,45 / 0,37	
	5.8	Maks. zdolność pokonywania wzniesień z ładunkiem / bez ładunku	%	6 / 10 6 / 14	
	5.10	Hamulec roboczy	przeciwprądowy		

Silniki	6.1	Silnik jazdy, S2 60 min	kW	1	0,9	
	6.2	Silnik podnoszenia, S3	kW	1,2	2,2	2,8
	6.3	Akumulator wg DIN 43531 / 35 / 36			brak	
	6.4	Pojemność akumulatora (znamionowa)	V / Ah	24 / 50	24 / 100	
	6.5	Masa akumulatora	kg	24	35	
	6.6.1	Zużycie energii wg cyklu EN16796	kWh/h	0,35	0,66	
	6.6.2	Równoważnik CO2 zgodnie z normą EN ISO 23308	kg/h0	0,19	0,36	
Inne	8.1	Rodzaj sterowania jazdą			AC	
	10.7	Poziom ciśnienia akustycznego wg EN12053	dB (A)	64	65	
- Niniejsza karta katalogowa zgodnie z wytycznymi VDI 2198 zawiera jedynie parametry wózka standardowego. W przypadku zastosowania innego ogumienia, innych masztów, osprzętu itp. parametry te mogą ulec zmianie.						

Dla EJC 110i/112i obowiązuje:

wartości w tabeli dotyczą komory akumulatora XS, masztu ZT2900, akumulatora 100 Ah.

- Nr VDI 1.8: przy maszcie DZ: $\times - 40$ mm
- Nr VDI 1.9: w przypadku komory akumulatora S: $y + 50$ mm.
- Nr VDI 4.19: w przypadku komory akumulatora S: $l1 + 50$ mm. w przypadku masztu DZ: $l1 + 40$ mm.
- NR VDI 4.20: w przypadku komory akumulatora S: $l2 + 50$ mm; w przypadku masztu DZ: $l2 + 40$ mm.
- Nr VDI 4.34.1: metodą diagonalną według wytycznych VDI: szerokość korytarza roboczego + 225 mm; w przypadku komory akumulatora S: szerokość korytarza roboczego + 48; w przypadku masztu DZ: szerokość korytarza roboczego + 40 mm.
- Nr VDI 4.34.2: metodą diagonalną według wytycznych VDI: szerokość korytarza roboczego + 142 mm; w przypadku komory akumulatora S: szerokość korytarza roboczego + 48 mm. w przypadku masztu DZ: szerokość korytarza roboczego + 40 mm.
- NR VDI 4.35: w przypadku komory akumulatora S: promień skrętu + 48 mm.
- Nr VDI 6.2: EJC 110i: S3 5%; EJC 112i: S3 13%

Dla EJC 110i (E) obowiązuje:

Wartości w tabeli dotyczą masztu MM 1540.

- Nr VDI 4.3: Wolny skok ($h2$) – 34 mm.
- Nr VDI 4.4: Podnoszenie ($h3$) – 30 mm.
- Nr VDI 4.5: Wysokość masztu w stanie wysuniętym ($h4$) + 34 mm.
- Nr VDI 4.34.1: metodą diagonalną według wytycznych VDI: szerokość korytarza roboczego + 271 mm.
- Nr VDI 4.34.2: metodą diagonalną według wytycznych VDI: szerokość korytarza roboczego + 161 mm.

Jungheinrich Polska Sp. z o.o.

ul. Świerkowa 3, Bronisze k. Warszawy

05-850 Ożarów Mazowiecki

PL1130082801

telefon +48 22 332 88 00

fax +48 22 332 88 01

infolinia 0801 300 801

info@jungheinrich.pl

www.jungheinrich.pl

Niemieckie zakłady produkcyjne w
Norderstedt, Moosburgu i Landsbergu oraz
nasze Centrum Części Zamiennych w
Keltenkirchen posiadają certyfikaty ISO.

ISO 9001
ISO 14001

Wózki jezdniowe firmy Jungheinrich
spełniają europejskie wymogi
bezpieczeństwa.



**JUNGHEINRICH**