



Elektro-Schlepper

EZS 350

Anhängelast: 5000 kg

LION
technology

EZS 350

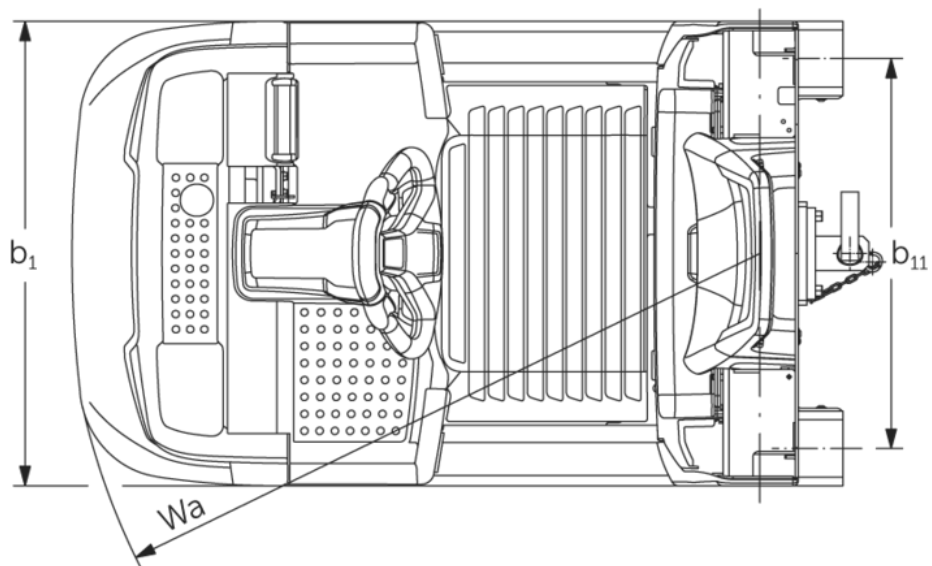
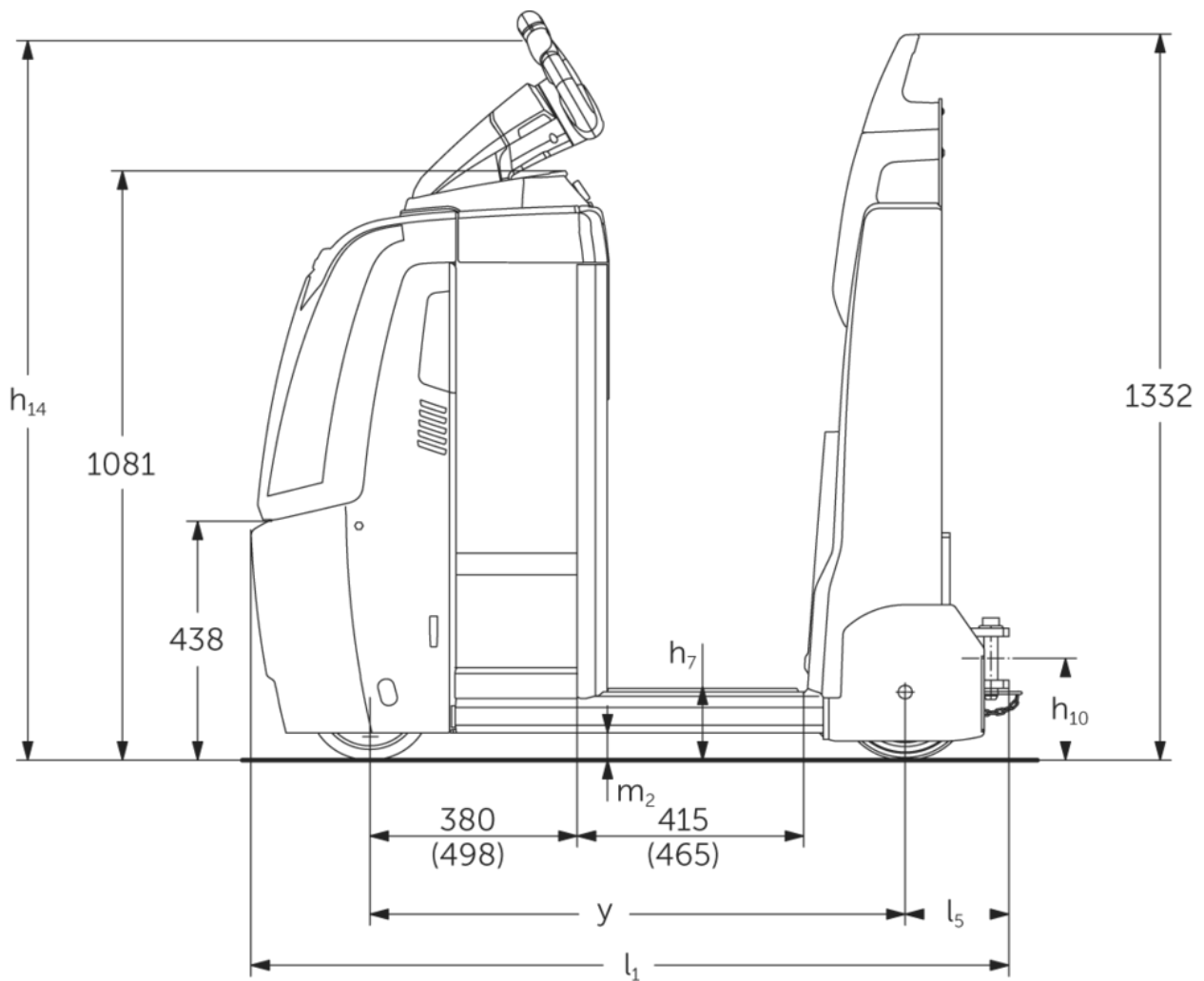

Zugfähigkeit

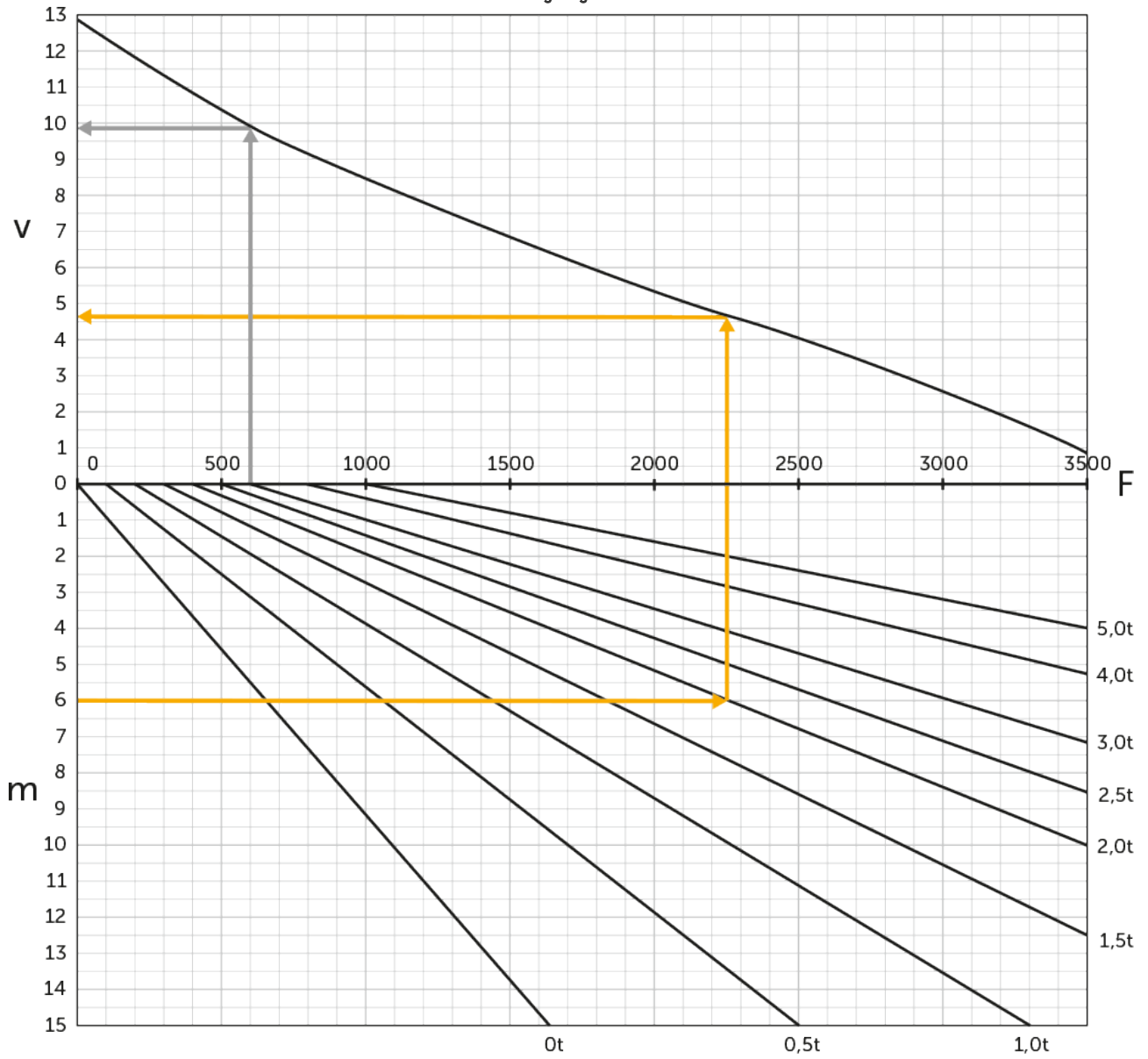

v=Geschwindigkeit [km/h], m=Steigung [%], F=Zugkraft [N]

VDI-Tabelle

		Jungheinrich					
			EZS 350 L Std	EZS 350 L Komfort	EZS 350 XL Std	EZS 350 XL Komfort	
Kennzeichen	1.1	Hersteller (Kurzbezeichnung)					
	1.2	Typzeichen des Herstellers					
	1.3	Antrieb	Elektro				
	1.4	Bedienung	Stand				
	1.5.3	Anhängelast	Q kg	5000			
	1.7	Nennzugkraft	N	1000			
	1.9	Radstand	y mm	980	1030	1098	1148
Gewichte	2.1.1	Eigengewicht (inkl. Batterie)	kg	996	1006	1091	1101
	2.3	Achslast ohne Last vorn/hinten	kg	505 / 491	510 / 496	565 / 526	570 / 531
Räder/Fahrwerk	3.1	Bereifung	Polyurethan (PU) / Superelastik (SE)				
	3.2	Reifengröße, vorn	ø230 x 77				
	3.3	Reifengröße, hinten	ø250 x 80				
	3.5	Räder, Anzahl vorn/hinten (x=angetrieben)	1x/2				
	3.7	Spurweite, hinten	b11 mm	680			
Grundabmessungen	4.8	Sitzhöhe/Standhöhe	h7 mm	135			
	4.9	Höhe Deichselgriff in Fahrstellung min./max.	h14 mm	1320			
	4.12	Kupplungshöhe	h10 mm	158			
	4.19	Gesamtlänge	l1 mm	1390	1440	1508	1558
	4.21.1	Gesamtbreite	b1 mm	810			
	4.32	Bodenfreiheit Mitte Radstand	m2 mm	50			
	4.35	Wenderadius	Wa mm	1210	1260	1328	1378
Leistungsdaten	5.1	Fahrgeschwindigkeit mit/ohne Last	km/h	8 / 12,5			
	5.1.1	Fahrgeschwindigkeit mit/ohne Last rückwärts	km/h	6 / 6			
	5.5	Zugkraft mit/ohne Last	N	1000 / 1000			
	5.6	Max. Zugkraft mit/ohne Last	N	3700 / 3700			
	5.10	Betriebsbremse		elektromagnetisch/generatorisch			
E-Motor/Elektronik	6.1	Fahrmotor, Leistung S2 60 min	kW	2,8			
	6.4	Batteriespannung/Nennkapazität	V / Ah	24 / 465		24 / 620	
	6.5	Batteriegewicht	kg	370		470	
	6.6.1	Energieverbrauch nach EN-Zyklus	kWh/h	1,15			
	6.6.2	CO2 Äquivalent nach EN ISO 23308	kg/h0	0,6			

Sonstiges	8.1	Art der Fahrsteuerung		AC SpeedControl
	10.7	Schalldruckpegel nach EN12053	dB (A)	66
<p>- Dieses Typenblatt nach VDI-Richtlinie 2198 nennt nur die technischen Werte des Standard-Gerätes. Abweichende Bereifungen, andere Hubgerüste, Zusatzeinrichtungen usw. können andere Werte ergeben.</p>				

- VDI-Nr. 4.9: Die Höhe gilt für die Ausführung mit jetPILOT
- VDI-Nr. 4.12: Der Wert zur Kupplungshöhe gilt für eine Einfachsteckkupplung. Andere Kupplungshöhen sind erhältlich
- VDI-Nr. 4.19: Da unterschiedliche Kupplungssysteme erhältlich sind, gilt die Angabe zur Gesamtlänge einschließlich einer Einfachsteckkupplung
- VDI-Nr. 5.1: siehe Zuglastdiagramm
- VDI-Nr. 5.5: Bei diesem Wert handelt es sich um die Nennzugkraft
- VDI-Nr. 5.6: Siehe Zuglastdiagramm