



## Mobile Robot εφαρμογών μεγάλης ανύψωσης

**EKS 215a**

ύψος ανύψωσης: 2750-6000 mm / Φέρουσα ικανότητα: 1500 kg

**LI-ION**  
technology

**JUNGHEINRICH**

# EKS 215a

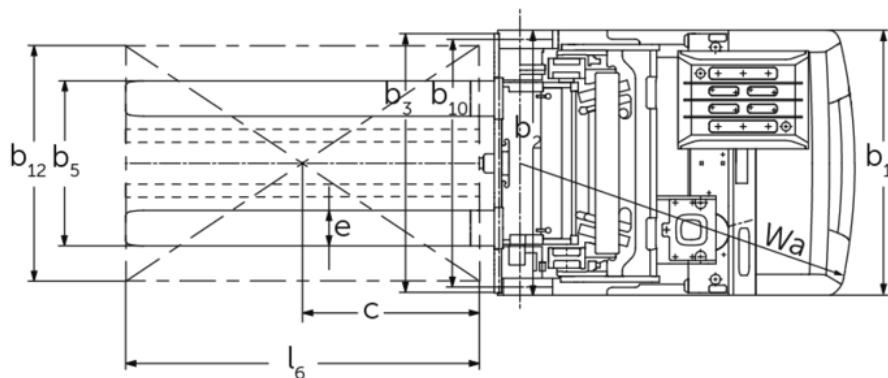
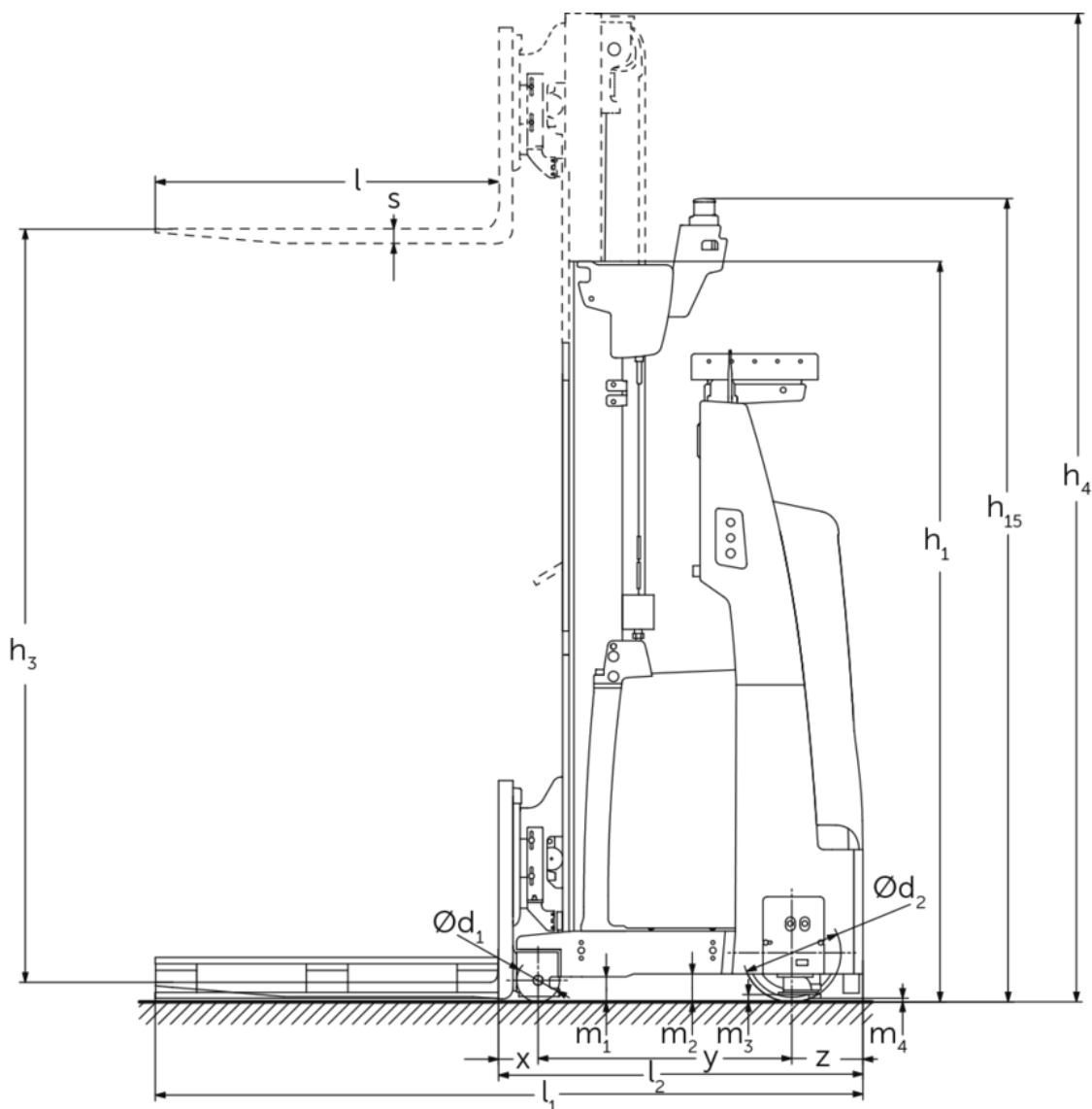

# EKS 215a

EKS 215a	Ανύψωση (h3)	Ύψος συνεπτυγμένου ιστού (h1)	Ύψος ιστού σε έκταση (h4)
Διπλός ιστός ZT	2750 mm	2240 mm	3610 mm
	2800 mm	2365 mm	3760 mm
	3500 mm	2590 mm	4335 mm
	4250 mm	2990 mm	5110 mm
	4750 mm	3240 mm	5610 mm
	5000 mm	3370 mm	5865 mm
	5500 mm	3640 mm	6385 mm
	6000 mm	3890 mm	6885 mm
Μονός ιστός E	1600 mm	2475 mm	2497 mm

## πίνακας VDI

σημάδι	1.1	Κατασκευαστής (μικρό όνομα)		Jungheinrich	
	1.2	Σήμα τύπου του κατασκευαστή		EKS 215a	
	1.3	Μηχανισμός κίνησης		Ηλεκτρο-	
	1.4	Χειρισμός		Αυτόματο σύστημα	
	1.5	φέρουσα ικανότητα / φορτίο	Q	kg	1500
	1.6	Απόσταση κέντρου βάρους φορτίου	c	mm	600
	1.8	Απόσταση φορτίου	x	mm	138
	1.9	Μεταξόνιο	y	mm	887
	βάρη	2.1.1	Ίδιο βάρος (με μπαταρία)		kg
2.2		Φορτίο άξονα με φορτίο μπροστά/πίσω		kg	4110 / 670
2.3		Φορτίο άξονα χωρίς φορτίο μπροστά/πίσω		kg	1360 / 1920
Τροχοί/Πλαίσιο	3.1	Ελαστικά			Πολυουρεθάνη (PU)
	3.2	Μέγεθος ελαστικών, μπροστά			Ø 343 x 114
	3.3	Μέγεθος ελαστικών, πίσω			Ø 150 x 135
	3.5	Τροχοί, αριθμός μπροστά / πίσω (* = καθοδηγούμενοι)			2 / 1x
Βασικές διαστάσεις	4.2	Ύψος συνεπτυγμένου ιστού (h1)	h1	mm	2590
	4.2.1	Συνολικό ύψος	h15	mm	2730
	4.4	Ανύψωση (h3)	h3	mm	3500
	4.5	Ύψος ιστού σε έκταση (h4)	h4	mm	4335
	4.19	Συνολικό μήκος	l1	mm	2492
	4.20	Μήκος, συμπεριλαμβανομένου του πίσω μέρους περόνης	l2	mm	1275
	4.21.1	Συνολικό πλάτος	b1	mm	900
	4.22	διαστάσεις διχαλών περόνης	s/e/l	mm	50 x 120 x 1200
	4.25	Εξωτερική απόσταση περονών	b5	mm	856
	4.31	Απόσταση από το έδαφος με φορτίο κάτω από τον σκελετό ανύψωσης	m1	mm	87
	4.32	Απόσταση από το έδαφος έως το κέντρο του μεταξόνιου	m2	mm	97
	4.34.2	Πλάτος εργασίας (παλέτα 800x1200 κατά μήκος)	Ast	mm	3300
Δεδομένα ισχύος	5.1	Ταχύτητα οδήγησης με/χωρίς φορτίο		km/h	5 / 7
	5.2	Ταχύτητα ανύψωσης με/χωρίς φορτίο		m/s	0,25 / 0,3
	5.3	Ταχύτητα κατεβάσματος με/χωρίς φορτίο		m/s	0,3 / 0,25
	5.10	Ποδόφρενο			αναγεννητικό
	5.11	Φρένο στάθμευσης			ηλεκτρικός ταμειυτήρας ελατηρίου
	Ηλεκτρικό μοτέρ / Ηλεκτρονικά	6.1	Κινητήρας οδήγησης, ισχύς S2 60 min		kW
6.2		Κινητήρας ανύψωσης, ισχύς με S3		kW	8
6.3		Μπαταρία κατά DIN 43531/35/36			5 PzS 775
6.4		Τάση μπαταρίας / Ονομαστική χωρητικότητα		V / Ah	24 / 775

άλλος	8.1	Είδος ελέγχου οδήγησης		AC
	10.5	Έκδοση συστήματος διεύθυνσης		ηλεκτρικό
	10.7	Στάθμη ηχητικής πίεσης κατά EN12053	dB (A)	65
<p>- Αυτό το δελτίο τύπου κατά την Οδηγία VDI 2198 αναφέρει μόνο τις τεχνικές τιμές του βασικού μηχανήματος. Οι τιμές μπορεί να διαφέρουν, αν χρησιμοποιούνται άλλα ελαστικά, διαφορετικοί ιστοί, προσαρτώμενες συσκευές κ.λπ.</p>				

Οι τιμές στον πίνακα ισχύουν για ιστό ZT 3.500 mm.

- Αρ. VDI 4.2.1: Ύψος με ιστό σε ανάσυρση, συμπερ. ύψος σαρωτή λέιζερ:  $h_{15} = h_1 + 140$  mm.
- Αρ. VDI 4.2.5: Εξωτερική απόσταση περονών ρυθμιζόμενη ανά σειρά ιστών: 336 / 412 / 488 / 565 / 641 / 717 / 793 / 856 mm
- Αρ. VDI 5.1: Ταχύτητα στην κατεύθυνση φορτίου: 4,3 km/h.

Jungheinrich Hellas ΕΠΕ

Φιλιππουπόλεως 10, Θέση Λουτρό

13678 Αχαρνές

Τηλ. 210 2447800

Φαξ 210 2447799

info@jungheinrich.gr

www.jungheinrich.gr

Τα εργοστάσια παραγωγής στο  
Norderstedt, Moosburg και Landsberg  
είναι πιστοποιημένα όπως αντίστοιχα και  
το κέντρο διακίνησης ανταλλακτικών στο  
Καλτενκίρχεν

ISO 9001  
ISO 14001



 **JUNGHEINRICH**