



Transpallet elettrico a timone con operatore a bordo

ERE 120–230

Altezza di sollevamento: 122 mm / Portata: 2000-3000 kg

JUNGHEINRICH



Tabella VDI

		Jungheinrich										
		ERE 120 6km/h	ERE 120 9 km/h	ERE 125	ERE 225	ERE 225 drivePLUS	ERE 230	ERE 230 drivePLUS				
Caratteristiche	1.1	Costruttore (sigla)										
	1.2	Indicazioni modello del costruttore										
	1.3	Trazione	Elettrico									
	1.4	Uso	Timone									
	1.5	Portata/carico	Q	kg	2000		2500		3000			
	1.6	Distanza dal baricentro del carico	c	mm	600							
	1.8	Distanza del carico	x	mm	908							
	1.9	Interasse ruote	y	mm	1378				1450			
	Pesi	2.1	Peso proprio	kg	400		404		424			
2.1.1		Peso proprio (inclusa batteria)	kg	630		634		721				
2.2		Carico sull'asse con carico ant./post.	kg	795 / 1825		1126 / 2090		1239 / 2494				
2.3		Carico sull'asse senza carico ant./post.	kg	474 / 138		550 / 159		565 / 160				
Ruote/relajo	3.1	Gommatura	Vulkollan®/PU + Quarzo/Vulkollan®									
	3.2	Dimensione ruote anteriori	Ø 230 x 65		Ø 230 x 77							
	3.3	Dimensione ruote, posteriori	Ø 85 x 110 / Ø 85 x 85					Ø 85 x 85				
	3.4	Ruote supplementari	Ø 140 x 57									
	3.5	Numero ruote anteriori/posteriori (x = motrici)	1x +2/2 oder 4					1x +2/4				
	3.6	Larghezza di transito, anteriore	b10	mm	363							
	3.7	Larghezza di transito, posteriore	b11	mm	512							
Dimensioni di base	4.4	Sollevamento (h3)	h3	mm	122							
	4.9	Altezza maniglia timone in posizione di guida min. / max.	h14	mm	1137 / 1419							
	4.15	Altezza forche abbassate	h13	mm	85							
	4.19	Lunghezza totale	l1	mm	1847		1919					
	4.20	Lunghezza incluso dorso forche	l2	mm	697		769					
	4.21.1	Larghezza totale	b1	mm	770							
	4.22	Dimensioni forche	s/ e/l	mm	55 x 172 x 1150							
	4.25	Scartamento esterno forche	b5	mm	535							
	4.32	Luce libera da terra centro interasse ruote	m2	mm	30							
	4.34.1	Larghezza corsia di lavoro (pallet 1000x1200 trasversale)	Ast	mm	2411		2483					
	4.34.2	Larghezza corsia di lavoro (pallet 800x1200 longitudinale)	Ast	mm	2299		2372					
	4.34.8	Larghezza corsia di lavoro (pallet 800x1.200 trasversale)	Ast	mm	2414		2486					
	4.35	Raggio di curvatura	Wa	mm	1604		1677					
Prestazioni	5.1	Velocità di traslazione con/senza carico	km/h	6 / 6	8 / 9	9 / 9	9,5 / 12,5	9,5 / 14	6 / 12,5	6 / 14		
	5.2	Velocità di sollevamento con/senza carico	m/s	0,04 / 0,04		0,05 / 0,07						
	5.3	Velocità di abbassamento con/senza carico	m/s	0,05 / 0,04		0,05 / 0,05						
	5.8	Max. pendenza con/senza carico	%	5 / 7	8 / 16				6 / 16			
	5.10	Freno di servizio	rigenerativo									

Motore elettrico/elettronica	6.1	Motore di traslazione, prestazione con S2 60 min	kW	2		2,8		3,2		2,8		3,2		
	6.2	motore di sollevamento, prestazione S3	kW	1,2				2,2						
	6.3	Batteria ai sensi della DIN 43531/35/36		B		-				B				
	6.4	Tensione batteria/capacità nominale	V / Ah			24 / 250				24 / 375				
	6.5	Peso batteria	kg			230				297				
	6.6.1	Consumo energia secondo ciclo EN	kWh/h	0,4	0,43	0,4	0,35	0,39	0,36	0,41				
	6.6.2	Equivalente CO2 secondo EN ISO 23308	kg/h0	0,22	0,23	0,22	0,19	0,21	0,19	0,22				
	6.7	Resa di movimentazione	t/h	114	142	156	184	222	220	266				
6.8.1	Consumo energetico con produttività max.	kWh/h	0,74	1,11	1,18	1,29	1,89	1,45	2,05					
Varie	8.1	Tipo di comando per la trazione				AC								
	10.7	Livello di pressione sonora secondo EN12053	dB (A)	63		64		67		64		67		
<p>- Ai sensi della direttiva VDI 2198, questa scheda tecnica cita solo i valori tecnici dell'apparecchio standard. Gommature diverse, altri montanti, attrezzature ecc. possono modificare i valori.</p>														

I valori nella tabella sono validi per la piattaforma operatore in piedi pieghevole (chiusa), vano batteria M ad estrazione laterale della batteria, lunghezza forche 1.150 mm, sollevamento razze sollevato.

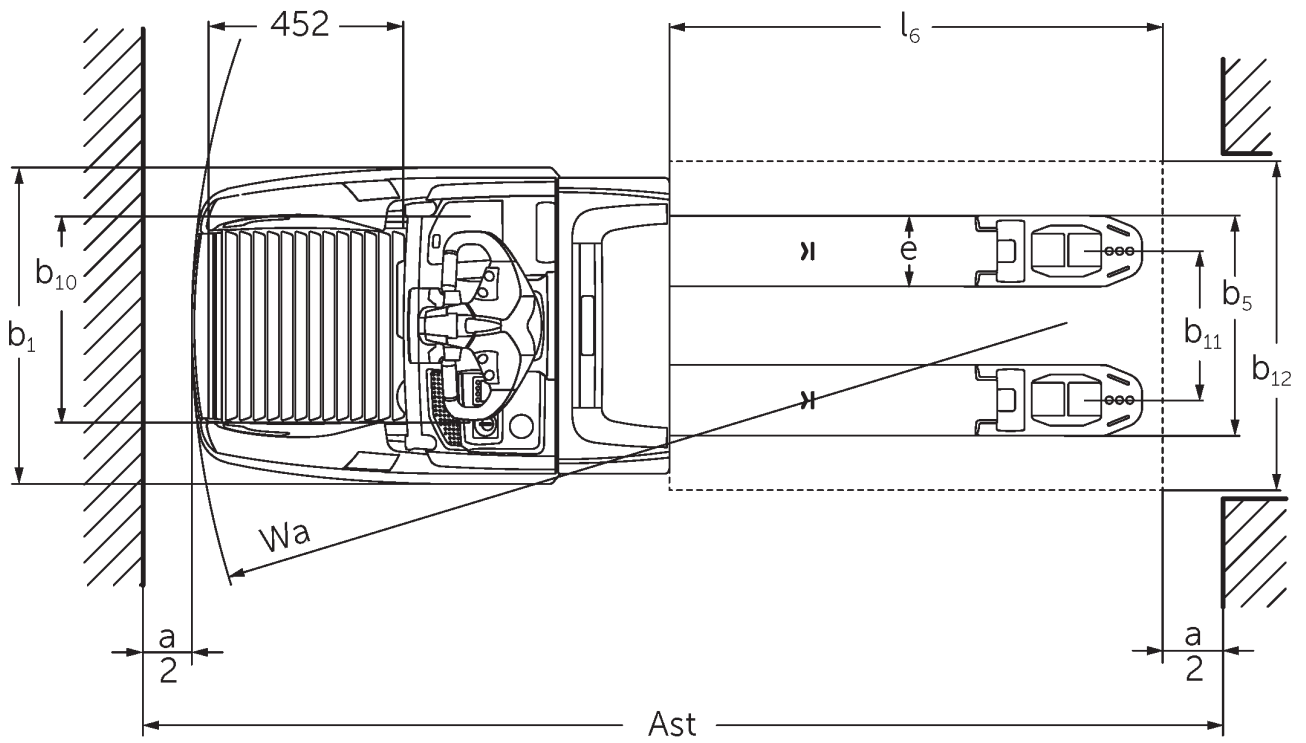
- Num. VDI 1.8: sistema di carico abbassato: x + 56 mm.
 - Num. VDI 1.9: sistema di carico abbassato: y + 56 mm. Con vano batteria M ad estrazione verticale della batteria, L ad estrazione laterale della batteria e L ad estrazione laterale della batteria in alto: y + 72 mm, L ad estrazione verticale della batteria: y + 125 mm.
 - Num. VDI 2.1: con estrazione laterale batteria: + 25 kg.
 - Num. VDI 04:19: con vano batteria M ad estrazione verticale della batteria, L ad estrazione laterale della batteria e L ad estrazione laterale della batteria in alto: l1 + 72 mm, L ad estrazione verticale della batteria: l1 + 125 mm. Con piattaforma pieghevole abbassata: l1 + 416 mm; piattaforma fissa, compatta: l1 + 357 mm; piattaforma fissa, allungata: l1 + 472 mm; piattaforma a L: l1 + 477 mm.
 - Num. VDI 04:20: con vano batteria M ad estrazione verticale della batteria, L ad estrazione laterale della batteria e L ad estrazione laterale della batteria in alto: l2 + 72 mm, L ad estrazione verticale della batteria: l2 + 125 mm. Con piattaforma pieghevole abbassata: l2 + 416 mm; piattaforma fissa, compatta: l2 + 357 mm; piattaforma fissa, allungata: l2 + 472 mm; piattaforma a L: l2 + 477 mm.
 - Num. VDI 4.34.1: sistema di carico abbassato: larghezza corsia di lavoro + 50 mm. Con piattaforma pieghevole ribaltata: larghezza corsia di lavoro + 416 mm; piattaforma fissa, compatta: larghezza corsia di lavoro + 357 mm; piattaforma fissa, allungata: larghezza corsia di lavoro + 472 mm; piattaforma a L: larghezza corsia di lavoro + 477 mm.
 - Num. VDI 4.34.2: Con piattaforma pieghevole ribaltata: larghezza corsia di lavoro + 416 mm; piattaforma fissa, compatta: larghezza corsia di lavoro + 357 mm; piattaforma fissa, allungata: larghezza corsia di lavoro + 472 mm; piattaforma a L: larghezza corsia di lavoro + 477 mm.
 - Num. VDI 4.34.8: sistema di carico abbassato: larghezza corsia di lavoro + 68 mm. Con piattaforma pieghevole ribaltata: larghezza corsia di lavoro + 416 mm; piattaforma fissa, compatta: larghezza corsia di lavoro + 357 mm; piattaforma fissa, allungata: larghezza corsia di lavoro + 472 mm; piattaforma a L: larghezza corsia di lavoro + 477 mm.
 - Num. VDI 04:35: sistema di carico abbassato: Wa + 56 mm.
- Con vano batteria M ad estrazione verticale della batteria, L ad estrazione laterale della batteria e vano L ad estrazione laterale della batteria in alto: Wa + 72 mm; L ad estrazione verticale della batteria: Wa + 125 mm. Con piattaforma pieghevole ribaltata: Wa + 416 mm; piattaforma fissa, compatta: Wa + 357 mm; piattaforma fissa, allungata: Wa + 472 mm; piattaforma a L: Wa + 477 mm.
- Num. VDI 5.1: ERE 230: 9,5 km/h con carico da 2,5 t.

Jungheinrich Italiana S.r.l.

Via Amburgo, 1
20088 Rosate MI
Telefono 02 908711
Telefax 02 908712335
info@jungheinrich.it
www.jungheinrich.it

Gli stabilimenti di produzione tedeschi di
Norderstedt, Moosburg e Landsberg,
nonché il nostro centro ricambi di
Kaltenkirchen sono certificati. ISO 9001
ISO 14001

I mezzi di movimentazione Jungheinrich
sono conformi ai requisiti europei di
sicurezza.



 **JUNGHEINRICH**

The Jungheinrich logo, featuring a red upward-pointing arrow above the word 'JUNGHEINRICH' in a bold, black, sans-serif font.