



Handtranspallet met vlakke vorken

AM 15L

Hefhoogte: 120 mm / Draagvermogen: 1500 kg

JUNGHEINRICH

AM 15L

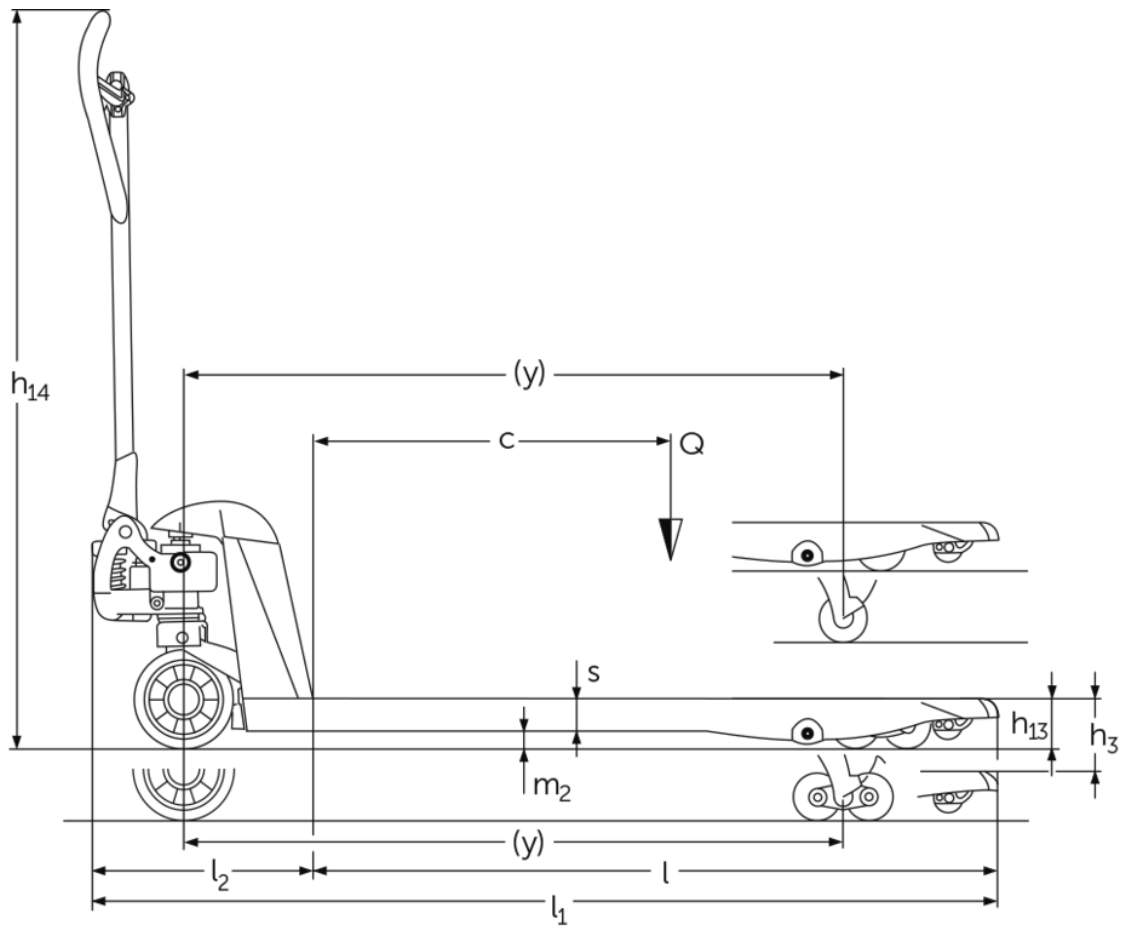

VDI-tabel

Kenmerken	1.1	Fabrikant (korte beschrijving)		Andere (OEM)			
	1.2	Typebenamingen van de fabrikant		AM 15L			
	1.3	Aandrijving		Handmatig			
	1.4	Bediening		Handmatig			
	1.5	Draagvermogen/last	Q kg	1500			
	1.6	Lastzwaartepuntafstand	c mm	600	500	400	600
	1.9	Wielbasis	y mm	1100	900	745	1080
Gewichten	2.1	Eigen gewicht	kg	74	72	71	65
	2.2	Asbelasting met last vooraan / achteraan	-	- / -			476 / 613
	2.3	Asbelasting zonder last vooraan / achteraan	-	- / -	60 / 28	- / -	60 / 28
Wielen/chassis	3.1	Banden		C-BN			
	3.2	Bandenmaat vooraan		Ø 170x50			
	3.3	Bandenmaat achteraan		Ø 50x70			
	3.5	Wielen, aantal voor/achter (x=aangedreven)		2/4			
	3.6	Spoorbreedte vooraan	b10 mm	109			
	3.7	Spoorbreedte achteraan	b11 mm	370			
	Afmetingen	4.4	Heffing (h3)	h3 mm	120		
4.9		Hoogte disselgreep in rijstand min. / max.	h14 mm	1237			
4.14		Stahoogte verhoogd	h12 mm	171			
4.15		Hoogte gedaald	h13 mm	51			
4.19		Totale lengte	l1 mm	1530	1330	1175	1530
4.20		Lengte inclusief vorkrug	l2 mm	380			
4.21.1		Totale breedte	b1 mm	520			680
4.22		Vorkafmetingen	s/ e/l mm	38 x 150 x 1150	38 x 150 x 950	38 x 150 x 795	38 x 150 x 1150
4.25		Maat over de vorken	b5 mm	520			680
4.32		Bodemvrijheid midden wielbasis	m2 mm	13			
4.34.1		Gangbreedte (pallet 1000×1.200 dwars)	Ast mm	1584			
4.34.2		Gangbreedte (pallet 800×1.200 in de lengte)	Ast mm	1784			
4.35		Draaicirkel	Wa mm	1274			
Prestaties	5.3	Daalsnelheid met/zonder belasting	m/s	0,09 / 0,02			

- Dit typeblad conform VDI-richtlijn 2198 vermeldt alleen de technische waarden van het standaardapparaat. Afwijkende banden, andere hefmasten, extra inrichtingen etc. kunnen resulteren in andere waarden.

Jungheinrich SA
Researchpark Haasrode 1105
Esperantolaan 1
3001 Leuven (Heverlee)
Tél. 016 398711
info@jungheinrich.be
www.jungheinrich.be

De Duitse productie-eenheden in
Norderstedt, Moosburg en Landsberg en
het onderdelencentrum in Kaltenkirchen
zijn gecertificeerd. ISO 9001
ISO 14001

Jungheinrich intern transport materieel
voldoet aan de Europese
veiligheidsvoorschriften.



 **JUNGHEINRICH**