



Elektropiedziņas četru riteņu iekrāvējs CBH 2.0–3.5

Celšanas augstums: 3300-4800 mm / Kravnesība: 2000-3000 kg



CBH 2.0–3.5

Vienkāršas darbības iekrāvēji.

Kā radīts darbam mainīgā vidē.

AntOn CBH by Jungheinrich elektriskais iekrāvējs apvieno to, kas svarīgs sarežģītā ikdienas darbā: izturīgu tehnoloģiju, vienkāršu lietošanu un uzticamu jaudu.

Noliktavā, ārā vai uz iekraušanas rampas: CBH ir daudzpusīgi izmantojams un parāda savu stipro pusi tieši tur, kur tas nepieciešams. Elektriskais iekrāvējs atvieglo Jūsu darbu gan paveicot transportēšanas uzdevumus Jūsu uzņēmumā, gan veicot iekraušanu un izkraušanu no kravas automašīnām, gan arī manevrējot šaurās darba vietās.

Tas pārliecina ne vien ikdienas lietošanā, bet arī ar savu ātro pieejamību un cenas un snieguma attiecību, padarot pāreju uz elektromobilitāti īpaši pievilcīgu.

Ar trim pārdomātiem aprīkojuma variantiem un modernu litija jonu jaudu CBH sniedz tieši to elastību, kāda Jūsu uzņēmumam šodien ir nepieciešama, un atvieglo izvēli par labu vienkāršas darbības iekrāvējam.

Visas priekšrocības īsumā

- Uzticama tehnika ikdienas lietošanai.
- Trīs aprīkojuma varianti visdažādākajām prasībām.
- Vienkārša vadība nodrošina ērtu darbu.
- Litija jonu tehnoloģija nodrošina ātru uzlādi un pastāvīgu jaudu.
- Augsta pieejamība īpaši ātrām piegādēm.

Daudzpusīgi

Funkcionāla jauda jebkurai pielietojumam.

- Divas kravnesības opcijas, katra pieejama trīs aprīkojuma variantos, lai atbilstu dažādiem pielietojumiem, vajadzībām un budžetiem.
- Kompakts un īpaši manevrējams pat šaurās darba vietās.
- Lielās riepas un augstais klirens ļauj strādāt uz nelīdzenām virsmām un ārpus telpām.
- Ērtas uzlādes iespējas, izmantojot ārēju vai – atkarībā no modeļa – iebūvētu lādētāju.
- Braukšanas ātrums līdz 17 km/h raitākai darba ikdienai.

Vienkārši

Intuitīva tehnoloģija, kas atvieglo darba ikdienu.

- LED displejs ar visu informāciju vienuviet.
- Vienkārši funkcionālie elementi – sākot no vadības paneļa un ērta pedāļa līdz ūdensizturīgam uzlādes pieslēgumam.
- Optimāla redzamība labai pārskatāmībai ikdienas darbā.
- Ergonomiska vadītāja darba vieta, regulējama stūre un – atkarībā no modeļa – komforta klases sēdekļis un plaša vieta kājām.

Ekonomiski

Iekrāvēji, kas atbilst visām prasībām un spēj paveikt visdažādākos uzdevumus.

- Bezapkopes 80 V litija jonu akumulators nodrošina ilgu darbības laiku un īsus uzlādes pārtraukumus.
- Lielais pacelšanas ātrums ļauj ietaupīt laiku katrā darba uzdevumā.
- Augsta pieejamība un ekonomisks ieguldījums.
- Ātra rezerves daļu piegāde nodrošina nepārtrauktu darbību.

VDI tabula (CBH 2.0)

Zīme	1.1	Ražotājs (saīsinātais nosaukums)		Jungheinrich
	1.2	Izgatavotāja tipa simbols		CBH 2.0
	1.3	Piedzīņa		Elektribas
	1.4	Darbība		Sēdeklis
	1.5	Ietilpība / slodze	Q kg	2000
	1.6	Slodzes centrs	c mm	500
	1.8	Slodze attālums	x mm	495
	1.9	Garenbāze	y mm	1540
	Svari	2.1.1	Nesošais svars (ieskaitot akumulatoru)	kg
2.2		Ass slodze ar slodzi priekšā / aizmugurē	kg	4930 / 619
2.3		Ass slodze bez kravas priekšā / aizmugurē	kg	1635 / 1909
Riteņi / apturēšana	3.1	Riepas		Superelastik (SE)
	3.2	Riepas izmērs, priekšā		7.00-12
	3.3	Riepu izmērs aizmugurē		18x7-8
	3.5	Riteņi, skaits priekšā / aizmugurē (x = piedziņa)		2x / 2
	3.6	Mēritājs priekšā	b10 mm	975
	3.7	Aizmugurējais gabarīts	b11 mm	955
	Pamata izmēri	4.1	Masta noliekšana uz priekšu / atpakaļ	a/β °
4.2		Augstuma masts ievilkts (h1)	h1 mm	2090
4.3		Brīvs pacēlājs (h2)	h2 mm	120
4.4		Stroke (h3)	h3 mm	3000
4.5		Pacelta masta augstums (h4)	h4 mm	4025
4.7		Aizsardzības jumta (kabīnes) augstums	h6 mm	2165
4.8		Sēdekļa augstums / stāžs augstums	h7 mm	1095
4.12		Sakabe augstums	h10 mm	310
4.19		kopējais garums	l1 mm	3535
4.20		Garums ieskaitot dakšas aizmuguri	l2 mm	2385
4.21.1		kopējais platums	b1 mm	1154
4.22		Fork izmēri	s/e/l mm	40 x 122 x 1150
4.23		Dakšu turētāja savienojuma klase		2A
4.24		Dakšas ratiņi platums	b3 mm	1040
4.31		Klīrenss ar kravu zem masta	m1 mm	125
4.32		Centrālās garenbāzes klīrenss	m2 mm	150
4.34.1		Darba platums (palette 1000 × 1200 šķērsām)	Ast mm	3824
4.34.2		Darba platums (palette 800x1200 gareniska)	Ast mm	4024
4.35		Pagrieziena rādiuss	Wa mm	2129
4.36		Mazākais pagrieziena attālums	b13 mm	662
Veiktspējas dati	5.1	Braukšanas ātrums ar / bez kravas	km/h	14 / 15
	5.2	Celšanas ātrums ar / bez kravas	m/s	0,4 / 0,41
	5.3	Ātruma samazināšana ar / bez kravas	m/s	0,54 / 0,56
	5.5	Vilce ar / bez kravas	N	2090 / 2090
	5.6	Maksimālā vilce ar / bez kravas	N	12570 / 12570
	5.7	Novērtējamība ar / bez kravas	%	7 / 14
	5.8	Maksimāla kāpšanas spēja ar / bez kravas	%	15 / 20
	5.9	Paātrinājuma laiks ar slodzi vai bez tās	s	7,9 / 7,5
	5.10	Darba bremzes		hidrauliski

Elektromotoru / Elektronika	6.1	Vilces motors, jauda S2 60 min	kW	10
	6.2	Celšanas motors, jauda S3	kW	16
	6.4	Akumulatora spriegums / nominālā jauda	V / Ah	80 / 230
	6.6.1	Energijas patēriņš atbilstoši EN ciklam	kWh/h	6,77
	6.6.2	CO2 ekvivalents saskaņā ar EN ISO 23308	kg/h0	3,66
	6.7	Caurlaide	t/h	116
	6.8.1	Energijas patēriņš maks. caurlaide	kWh/h	5,88
Cits	8.1	Braukšanas vadības tips		AC
	10.1	Darba spiediens piestiprināšanai	bar	180
	10.2	Eļļas plūsma stiprinājumiem	l/min	35
	10.7	skaņas spiediena līmenis atbilstoši EN12053	dB (A)	74

- Šajā tehnisko datu lapā saskaņā ar VDI direktīvu 2198 ir norādītas tikai standarta ierīces tehniskās vērtības. Ja attiecīgajai ierīcei ir uzmontēti citi riteņi, citi pacelšanas masti, papildierīces utt., spēkā var būt citas vērtības.

VDI tabula (CBH 2.5)

Zīme	1.1	Ražotājs (saīsinātais nosaukums)		Jungheinrich
	1.2	Izgatavotāja tipa simbols		CBH 2.5
	1.3	Piedziņa		Elektribas
	1.4	Darbība		Sēdekļis
	1.5	Ietilpība / slodze	Q kg	2500
	1.6	Slodzes centrs	c mm	500
	1.8	Slodze attālums	x mm	495
	1.9	Garenbāze	y mm	1740
	Svari	2.1.1	Nesošais svars (ieskaitot akumulatoru)	kg
2.2		Ass slodze ar slodzi priekšā / aizmugurē	kg	5795 / 682
2.3		Ass slodze bez kravas priekšā / aizmugurē	kg	1865 / 2112
Riteņi / apturēšana	3.1	Riepas		Superelastik (SE)
	3.2	Riepas izmērs, priekšā		7.00-12
	3.3	Riepu izmērs aizmugurē		18x7-8
	3.5	Riteņi, skaits priekšā / aizmugurē (x = piedziņa)		2x / 2
	3.6	Mēritājs priekšā	b10 mm	975
	3.7	Aizmugurējais gabarīts	b11 mm	955
	Pamata izmēri	4.1	Masta noliekšana uz priekšu / atpakaļ	a/β °
4.2		Augstuma masts ievilkts (h1)	h1 mm	2090
4.3		Brīvs pacēlājs (h2)	h2 mm	120
4.4		Stroke (h3)	h3 mm	3000
4.5		Pacelta masta augstums (h4)	h4 mm	4025
4.7		Aizsardzības jumta (kabīnes) augstums	h6 mm	2165
4.8		Sēdekļa augstums / stāžs augstums	h7 mm	1095
4.12		Sakabe augstums	h10 mm	311
4.19		kopējais garums	l1 mm	3695
4.20		Garums ieskaitot dakšas aizmuguri	l2 mm	2545
4.21.1		kopējais platums	b1 mm	1154
4.22		Fork izmēri	s/e/l mm	40 x 122 x 1150
4.23		Dakšu turētāja savienojuma klase		2A
4.24		Dakšas ratiņi platums	b3 mm	1040
4.31		Klīrenss ar kravu zem masta	m1 mm	125
4.32		Centrālās garenbāzes klīrenss	m2 mm	170
4.34.1		Darba platums (paletes 1000 x 1200 šķērsām)	Ast mm	3995
4.34.2		Darba platums (paletes 800x1200 gareniska)	Ast mm	4195
4.35		Pagrieziena rādiuss	Wa mm	2300
4.36		Mazākais pagrieziena attālums	b13 mm	838
Veiktspējas dati	5.1	Braukšanas ātrums ar / bez kravas	km/h	16 / 17
	5.2	Celšanas ātrums ar / bez kravas	m/s	0,5 / 0,56
	5.3	Ātruma samazināšana ar / bez kravas	m/s	0,54 / 0,56
	5.5	Vilce ar / bez kravas	N	2270 / 2270
	5.6	Maksimālā vilce ar / bez kravas	N	13760 / 13760
	5.7	Novērtējamība ar / bez kravas	%	14 / 25
	5.8	Maksimāla kāpšanas spēja ar / bez kravas	%	20 / 25
	5.9	Paātrinājuma laiks ar slodzi vai bez tās	s	6,6 / 6,4
	5.10	Darba bremzes		hidrauliski

Elektromotoru / Elektronika	6.1	Vilces motors, jauda S2 60 min	kW	17
	6.2	Celšanas motors, jauda S3	kW	26
	6.4	Akumulatora spriegums / nominālā jauda	V / Ah	80 / 230
	6.6.1	Enerģijas patēriņš atbilstoši EN ciklam	kWh/h	7,1
	6.6.2	CO2 ekvivalents saskaņā ar EN ISO 23308	kg/h0	3,84
	6.7	Caurlaide	t/h	150
	6.8.1	Enerģijas patēriņš maks. caurlaide	kWh/h	6,21
Cits	8.1	Braukšanas vadības tips		AC
	10.1	Darba spiediens piestiprināšanai	bar	180
	10.2	Eļļas plūsma stiprinājumiem	l/min	35
	10.7	skaņas spiediena līmenis atbilstoši EN12053	dB (A)	74

- Šajā tehnisko datu lapā saskaņā ar VDI direktīvu 2198 ir norādītas tikai standarta ierīces tehniskās vērtības. Ja attiecīgajai ierīcei ir uzmontēti citi riteņi, citi pacelšanas masti, papildierīces utt., spēkā var būt citas vērtības.

VDI tabula (CBH 3.0)

Zīme	1.1	Ražotājs (saīsinātais nosaukums)		Jungheinrich
	1.2	Izgatavotāja tipa simbols		CBH 3.0
	1.3	Piedzīņa		Elektribas
	1.4	Darbība		Sēdekļis
	1.5	Ietilpība / slodze	Q kg	3000
	1.6	Slodzes centrs	c mm	500
	1.8	Slodze attālums	x mm	481
	1.9	Garenbāze	y mm	1740
	Svari	2.1.1	Nesošais svars (ieskaitot akumulatoru)	kg
2.2		Ass slodze ar slodzi priekšā / aizmugurē	kg	6575 / 760
2.3		Ass slodze bez kravas priekšā / aizmugurē	kg	1880 / 2455
Riteņi / apturēšana	3.1	Riepas		Superelastik (SE)
	3.2	Riepas izmērs, priekšā		28x9-15
	3.3	Riepu izmērs aizmugurē		200/50-10
	3.5	Riteņi, skaits priekšā / aizmugurē (x = piedziņa)		2x / 2
	3.6	Mēritājs priekšā	b10 mm	1010
	3.7	Aizmugurējais gabarīts	b11 mm	955
	Pamata izmēri	4.1	Masta noliekšana uz priekšu / atpakaļ	a/β °
4.2		Augstuma masts ievilkts (h1)	h1 mm	2070
4.3		Brīvs pacēlājs (h2)	h2 mm	135
4.4		Stroke (h3)	h3 mm	3000
4.5		Pacelta masta augstums (h4)	h4 mm	4095
4.7		Aizsardzības jumta (kabīnes) augstums	h6 mm	2180
4.8		Sēdekļa augstums / stāžs augstums	h7 mm	1110
4.12		Sakabe augstums	h10 mm	307
4.19		kopējais garums	l1 mm	3712
4.20		Garums ieskaitot dakšas aizmuguri	l2 mm	2562
4.21.1		kopējais platums	b1 mm	1210
4.22		Fork izmēri	s/e/l mm	45 x 122 x 1150
4.23		Dakšu turētāja savienojuma klase		3A
4.24		Dakšas ratiņi platums	b3 mm	1100
4.31		Klīrenss ar kravu zem masta	m1 mm	130
4.32		Centrālās garenbāzes klīrenss	m2 mm	185
4.34.1		Darba platums (paletes 1000 x 1200 šķērsām)	Ast mm	4060
4.34.2		Darba platums (paletes 800x1200 gareniska)	Ast mm	4260
4.35		Pagrieziena rādiuss	Wa mm	2379
4.36		Mazākais pagrieziena attālums	b13 mm	838
Veiktspējas dati	5.1	Braukšanas ātrums ar / bez kravas	km/h	16 / 17
	5.2	Celšanas ātrums ar / bez kravas	m/s	0,42 / 0,5
	5.3	Ātruma samazināšana ar / bez kravas	m/s	0,43 / 0,44
	5.5	Vilce ar / bez kravas	N	2770 / 2770
	5.6	Maksimālā vilce ar / bez kravas	N	16280 / 16280
	5.7	Novērtējamība ar / bez kravas	%	12 / 23
	5.8	Maksimāla kāpšanas spēja ar / bez kravas	%	20 / 25
	5.9	Paātrinājuma laiks ar slodzi vai bez tās	s	6,7 / 6,3
	5.10	Darba bremzes		hidrauliski

Elektromotoru / Elektronika	6.1	Vilces motors, jauda S2 60 min	kW	17
	6.2	Celšanas motors, jauda S3	kW	26
	6.4	Akumulatora spriegums / nominālā jauda	V / Ah	80 / 230
	6.6.1	Enerģijas patēriņš atbilstoši EN ciklam	kWh/h	10,73
	6.6.2	CO2 ekvivalents saskaņā ar EN ISO 23308	kg/h0	5,8
	6.7	Caurlaide	t/h	180
	6.8.1	Enerģijas patēriņš maks. caurlaide	kWh/h	10,01
Cits	8.1	Braukšanas vadības tips		AC
	10.1	Darba spiediens piestiprināšanai	bar	180
	10.2	Eļļas plūsma stiprinājumiem	l/min	35
	10.7	skaņas spiediena līmenis atbilstoši EN12053	dB (A)	74

- Šajā tehnisko datu lapā saskaņā ar VDI direktīvu 2198 ir norādītas tikai standarta ierīces tehniskās vērtības. Ja attiecīgajai ierīcei ir uzmontēti citi riteņi, citi pacelšanas masti, papildierīces utt., spēkā var būt citas vērtības.

VDI tabula (CBH 3.5)

Zīme	1.1	Ražotājs (saisinātais nosaukums)			Jungheinrich	
	1.2	Izgatavotāja tipa simbols			CBH 3.5	
	1.3	Piedzīņa			Elektribas	
	1.4	Darbība			Sēdeklis	
	1.5	Ietilpība / slodze	Q	kg	3500	-
	1.6	Slodzes centrs	c	mm	500	-
	1.8	Slodze attālums	x	mm	486	-
	1.9	Garenbāze	y	mm	1740	-
	Svari	2.1	pašmasa		kg	4644
2.2		Ass slodze ar slodzi priekšā / aizmugurē		kg	7355 / 789	- / -
2.3		Ass slodze bez kravas priekšā / aizmugurē		kg	1870 / 2774	- / -
Riteņi / apturēšana	3.1	Riepas			Superelastik (SE)	
	3.2	Riepas izmērs, priekšā			28x9-15	-
	3.3	Riepu izmērs aizmugurē			200/50-10	-
	3.5	Riteņi, skaits priekšā / aizmugurē (x = piedziņa)			2x / 2	-
	3.6	Mēritājs priekšā	b10	mm	1010	-
	3.7	Aizmugurējais gabarīts	b11	mm	955	-
	Pamata izmēri	4.1	Masta noliekšana uz priekšu / atpakaļ	a/B	°	6 / 10
4.2		Augstuma masts ievilkts (h1)	h1	mm	2070	-
4.3		Brīvs pacēlājs (h2)	h2	mm	135	-
4.4		Stroke (h3)	h3	mm	3000	-
4.5		Pacelta masta augstums (h4)	h4	mm	4095	-
4.7		Aizsardzības jumta (kabīnes) augstums	h6	mm	2180	-
4.8		Sēdekļa augstums / stāžs augstums	h7	mm	1110	-
4.12		Sakabe augstums	h10	mm	307	-
4.19		kopējais garums	l1	mm	3773	-
4.20		Garums ieskaitot dakšas aizmuguri	l2	mm	2623	-
4.21.1		kopējais platums	b1	mm	1210	-
4.22		Fork izmēri	s/e/l	mm	50 x 122 x 1150	
4.23		Dakšu turētāja savienojuma klase			3A	
4.24		Dakšas ratiņi platums	b3	mm	1100	-
4.31		Klīrenss ar kravu zem masta	m1	mm	130	-
4.32		Centrālās garenbāzes klīrenss	m2	mm	185	-
4.34.1		Darba platums (palette 1000 × 1200 šķērsām)	Ast	mm	4114	-
4.34.2		Darba platums (palette 800x1200 gareniska)	Ast	mm	4314	-
4.35		Pagrieziena rādiuss	Wa	mm	2428	-
4.36		Mazākais pagrieziena attālums	b13	mm	838	-
Veiktspējas dati	5.1	Braukšanas ātrums ar / bez kravas		km/h	16 / 17	- / -
	5.2	Celšanas ātrums ar / bez kravas		m/s	0,42 / 0,5	- / -
	5.3	Ātruma samazināšana ar / bez kravas		m/s	0,43 / 0,44	- / -
	5.5	Vilce ar / bez kravas		N	3030 / 3030	- / -
	5.6	Maksimālā vilce ar / bez kravas		N	18100 / 18100	- / -
	5.7	Novērtējamība ar / bez kravas		%	10 / 19	-
	5.8	Maksimāla kāpšanas spēja ar / bez kravas		%	18 / 25	- / -
	5.9	Paātrinājuma laiks ar slodzi vai bez tās		s	6,5 / 6	- / -
	5.10	Darba bremzes			hidrauliski	-

Elektromotoru / Elektronika	6.1	Vilces motors, jauda S2 60 min	kW	17	-
	6.2	Celšanas motors, jauda S3	kW	26	-
	6.4	Akumulatora spriegums / nominālā jauda	V / Ah	80 / 280	-
	6.6.1	Enerģijas patēriņš atbilstoši EN ciklam	kWh/h	11,43	-
	6.6.2	CO2 ekvivalents saskaņā ar EN ISO 23308	kg/h0	6,18	-
	6.7	Caurlaide	t/h	217	-
	6.8.1	Enerģijas patēriņš maks. caurlaide	kWh/h	9,86	-
	Cits	8.1	Braukšanas vadības tips		AC
10.1		Darba spiediens piestiprināšanai	bar	180	-
10.2		Eļļas plūsma stiprinājumiem	l/min	35	-
10.7		skaņas spiediena līmenis atbilstoši EN12053	dB (A)	74	-

- Šajā tehnisko datu lapā saskaņā ar VDI direktīvu 2198 ir norādītas tikai standarta ierīces tehniskās vērtības. Ja attiecīgajai ierīcei ir uzmontēti citi riteņi, citi pacelšanas masti, papildierīces utt., spēkā var būt citas vērtības.

Pielikums

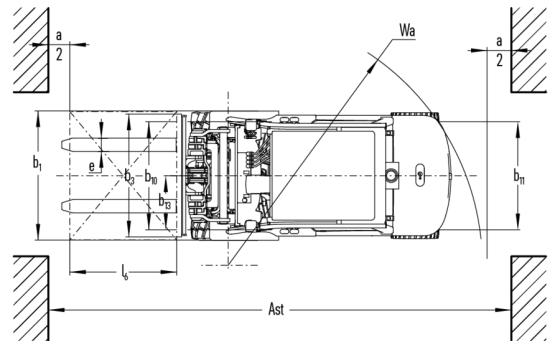
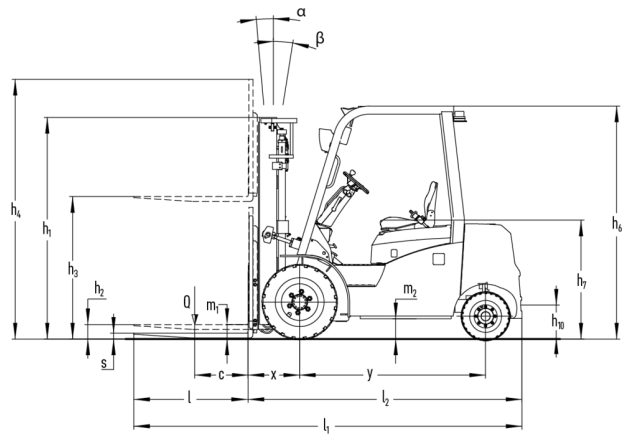
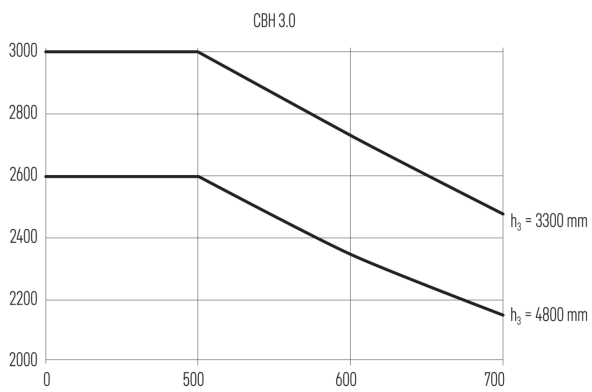
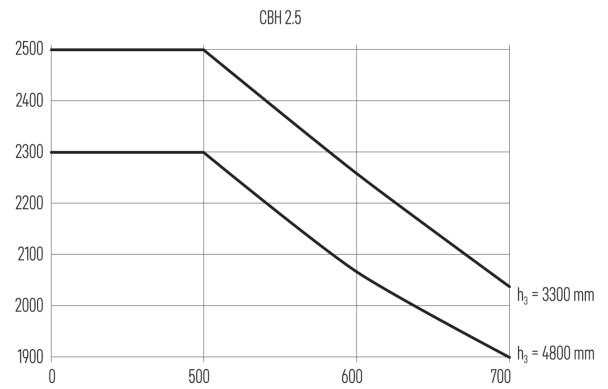
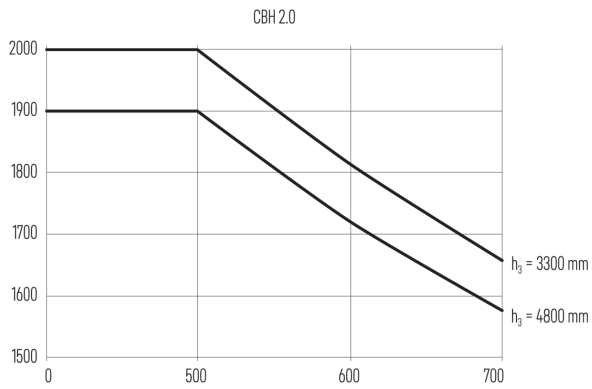

SIA Jungheinrich Lift Truck

Rītausmas iela 23

Rīga, LV-1058

Latvija

Telefons +371 67 813 913

Fakss +371 67 813 911

info@jungheinrich.lv

www.jungheinrich.lv

Sertificētas ir Vācijas ražotnes
Norderstedte, Mosburga un Landsberga, ka
arī mūsu rezerves daļu centrs
Kaltenkirchenē.

ISO 9001
ISO 14001

Jungheinrich iekrāvēji atbilst Eiropas
Savienības drošības prasībām.



anton
BY JUNGHEINRICH