



Elektrické nízkozdvižné vozíky

EJE 114–120

Výška zdvihu: 122 mm / Nosnosť: 1400-2000 kg

JUNGHEINRICH

EJE 114-120



I = normálna jazdná poloha; II = jazdná poloha pre pomalú jazdu

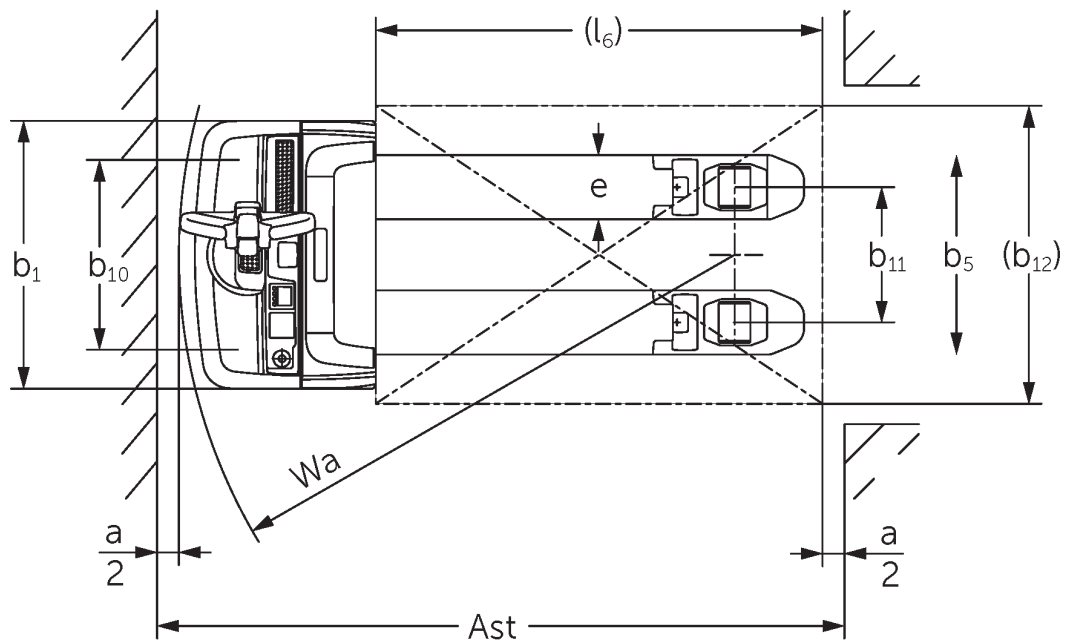
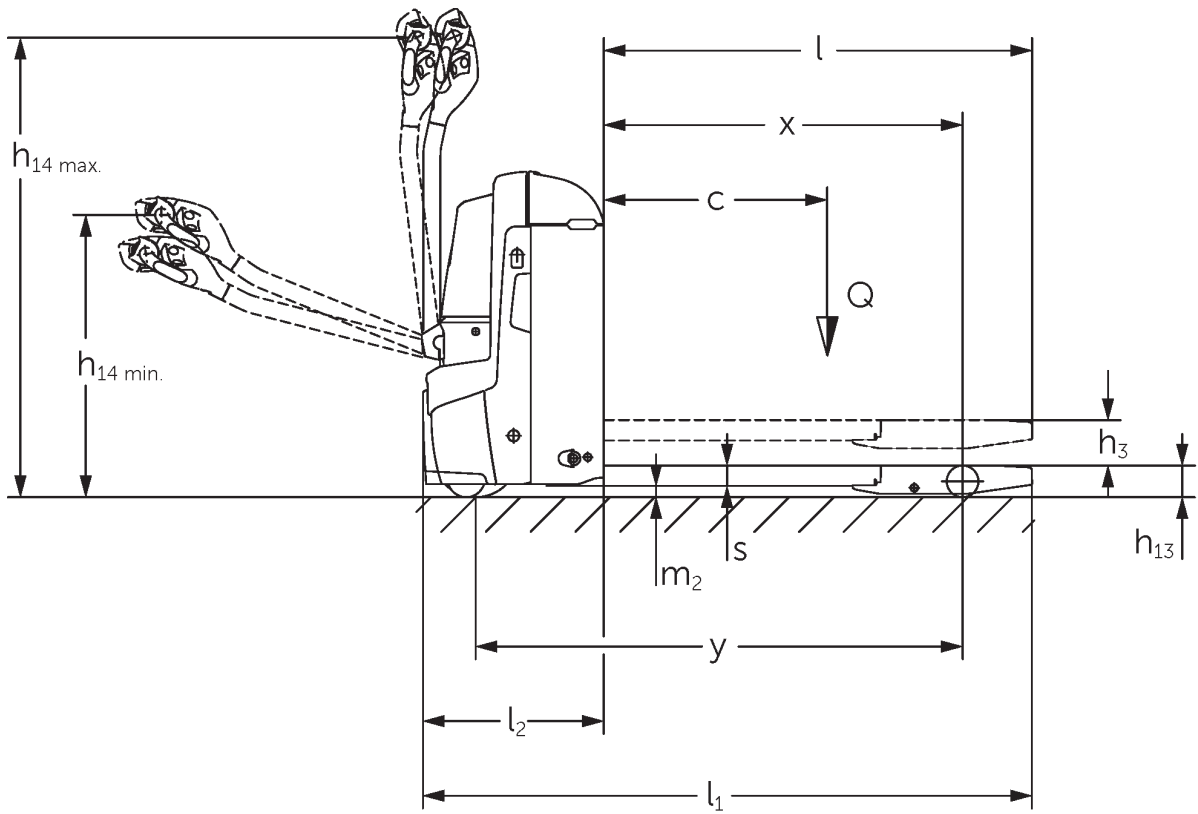

Perokresby EJE

Tabuľka VDI

Označenie	1.1	Výrobca (skrátené označenie)	Jungheinrich					
			EJE 114	EJE 116	EJE 118	EJE 120		
	1.2	Typová značka výrobcu						
	1.3	Pohon	Elektrický					
	1.4	Obsluha	S pešou obsluhou					
	1.5	Nosnosť/záťaž	Q	kg	1400	1600	1800	2000
	1.6	Vzdialenosť ťažiska bremena	c	mm	600			
	1.8	Vzdialenosť bremena	x	mm	908			
	1.9	Rázvor kolies	y	mm	1252			
Hmotnosti	2.1.1	Vlastná hmotnosť (vrát. batérie)		kg	405	420		
	2.2	Zaťaženie nápravy s bremenom vpredu/vzadu		kg	655 / 1150	695 / 1325	760 / 1460	785 / 1635
	2.3	Zaťaženie nápravy bez bremena vpredu/vzadu		kg	322 / 83	331 / 89		
Kolesá/podvozok	3.1	Pneumatiky	Polyuretán (PU)				-	
	3.2	Veľkosť pneumatík, vpredu	Ø 230 x 70					
	3.3	Rozmery pneumatík, vzadu	Ø 85 x 95 / 82 x 70 / 82 x 35		Ø 85 x 110 / 85 x 85 / 85 x 44			
	3.4	Pridavné kolesá	Ø 100 x 40					
	3.5	Kolesá, počet vpredu/vzadu (x = poháňané)	1x +2/2 oder 4					
	3.6	Rozchod kolies, vpredu	b10	mm	500	510		
	3.7	Rozchod kolies, vzadu	b11	mm	363			
Základné rozmery	4.4	Zdvih (h3)	h3	mm	122			
	4.9	Výška rukoväti oja v pozícii pojazdu min./max.	h14	mm	750 / 1237			
	4.15	Výška v spustenom stave	h13	mm	85			
	4.19	Celková dĺžka	l1	mm	1636			
	4.20	Dĺžka vrátane zadnej časti vidlíc	l2	mm	486			
	4.21.1	Celková šírka	b1	mm	720			
	4.22	Rozmery vidlice	s/e/ l	mm	55 x 150 x 1150	55 x 172 x 1150		
	4.25	Rozovretie na vonkajšiu hranu vidlíc	b5	mm	513	535		
	4.32	Svetlá výška v strede rázvoru kolies	m2	mm	30			
	4.34.1	Šírka pracovnej uličky (paleta 1000 x 1200 priečne)	Ast	mm	2240			
4.34.2	Šírka pracovnej uličky (paleta 800 x 1200 pozdĺžne)	Ast	mm	2128				
4.35	Polomer otáčania	Wa	mm	1433				
Výkonové údaje	5.1	Rýchlosť jazdy s bremenom/bez bremena		km/h	5 / 5	6 / 6		
	5.2	Rýchlosť zdvihu s bremenom/bez bremena		m/s	0,03 / 0,03	0,04 / 0,04		
	5.3	Rýchlosť spúšťania s bremenom/bez bremena		m/s	0,05 / 0,04			
	5.8	Max. stúpanosť s bremenom/bez bremena		%	8 / 20	10 / 20	9 / 20	8 / 20
	5.10	Prevádzková brzda			generátorická			

El. motor/elektronika	6.1	Motor pojazdu, výkon S2 60 min.	kW	0,9	1,1			
	6.2	Motor zdvihového mechanizmu, výkon pri S3	kW	1,2				
	6.3	Batéria podľa DIN 43531/35/36		B				
	6.4	Napätie batérie/menovitá kapacita	V / Ah	24 / 150				
	6.5	Hmotnosť batérie	kg	151				
	6.6	Spotreba energie podľa cyklu VDI	kWh/h	0				
	6.6.1	Spotreba energie podľa cyklu EN	kWh/h	0,32	0,31	0,3	0,34	
	6.6.2	Ekvivalent CO2 podľa EN ISO 23308	kg/h0	0,17	0,16			0,18
	6.7	Výkon prekládky	t/h	67	93	104	117	
6.8.1	Spotreba energie pri max. výkone prekládky	kWh/h	0,49	0,66	0,62	0,7		
Iné	8.1	Druh riadenia jazdy		AC				
	10.7	Hladina akustického tlaku podľa normy EN12053	dB (A)	61				

- Tento typový list podľa smernice VDI 2198 uvádza len technické hodnoty pre štandardné zariadenie. V prípade iných pneumatík, iných zdvíhacích zariadení, prídavných zariadení atď. môžu vzniknúť iné hodnoty

- č. VDI 4.33: spustená nosná časť: + 50 mm
- č. VDI 1.8: 1.9: 4.35: spustená nosná časť: + 56 mm
- č. VDI 4.33.4: spustená nosná časť: + 68 mm
- č. VDI 1.9: 4.19: 4.19.1: 4.20: 4.33: 4.33.4: 4.35: s bočnou výmenou batérie: M = S + 69 mm; L/M LBE = S + 141 mm; L LBE = S + 194 mm

Jungheinrich spol. s r. o.

Diaľničná cesta 17

SK-903 01 Senec

Tel. +420 2 49205811

Fax +420 2 49205812

info@jungheinrich.sk

www.jungheinrich.sk

Nemecké výrobné závody v Norderstedte,
Moosburgu a Landsbergu sú certifikované,
rovnako ako naše centrum originálnych
dielov v Kaltenkirchene.

ISO 9001
ISO 14001

Manipulačná technika Jungheinrich
zodpovedá európskym bezpečnostným
požiadavkám.



 **JUNGHEINRICH**

The logo features a red upward-pointing arrow integrated into the letter 'J' of the word 'JUNGHEINRICH', which is written in a bold, black, sans-serif font.