



Електричний чотириколісний виловний навантажувач

EFG 425–435

Висота підйому: 2900-7500 mm / Вантажопідйомність:
2500-3500 kg

LION
technology

JUNGHEINRICH

EFG 425-435

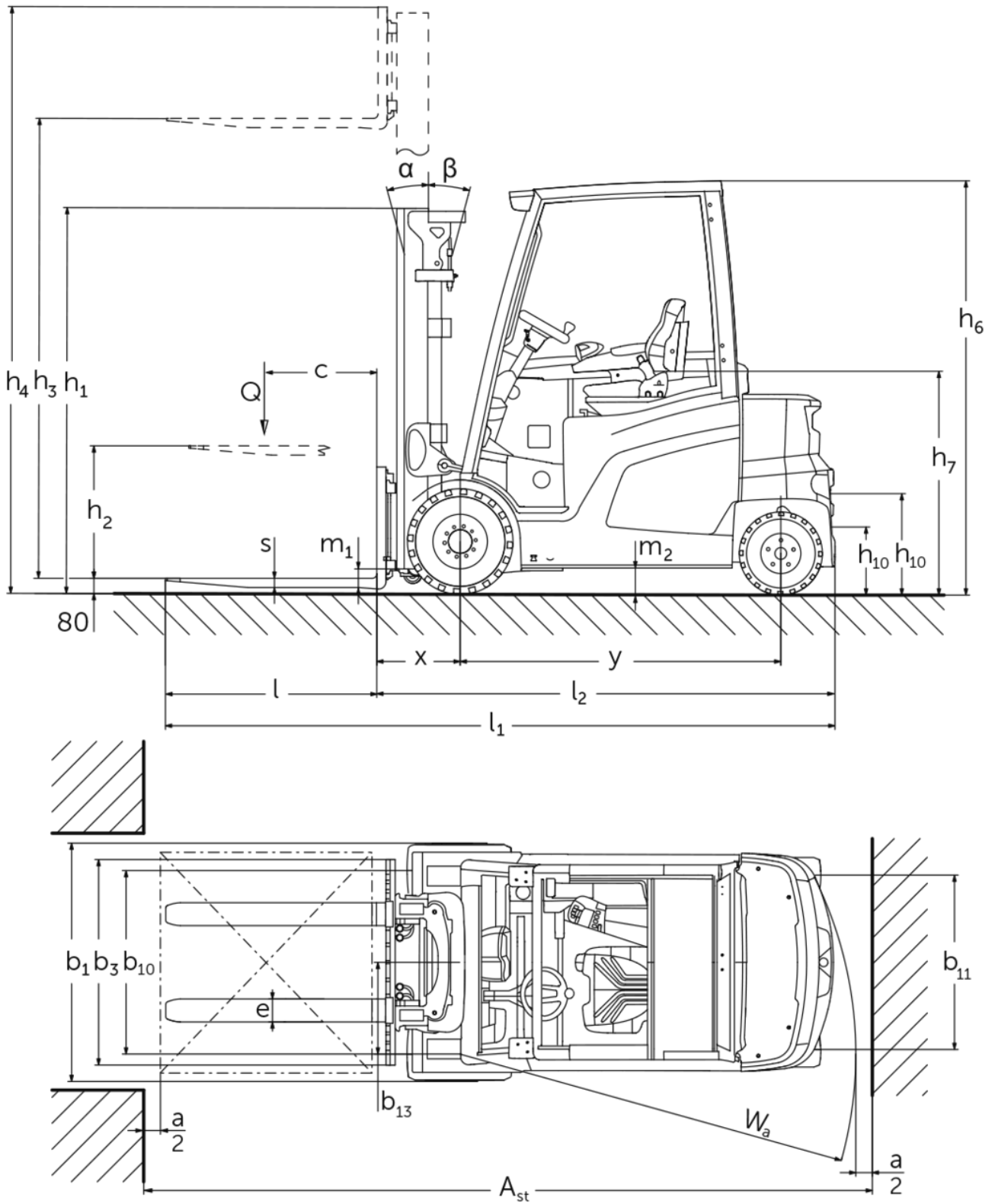



EFG 425–435

EFG 425k, EFG 425	Підйом (h3)	Висота вантажопідйомної щогли складеному стані (h1)	Вільний хід (h2)	Висота вантажопідйомної щогли у розкладеному стані (h4)	Нахил вантажопідйомної щогли вперед/назад
Двосекційна вантажопідйомна щогла ZT	2900 мм	2125 мм	150 мм	3500 мм	6 / 8 °
	3100 мм	2225 мм	150 мм	3700 мм	6 / 8 °
	3300 мм	2325 мм	150 мм	3900 мм	6 / 8 °
	3500 мм	2425 мм	150 мм	4100 мм	6 / 8 °
	3700 мм	2525 мм	150 мм	4300 мм	6 / 8 °
	4000 мм	2675 мм	150 мм	4600 мм	6 / 8 °
	4300 мм	2875 мм	150 мм	4950 мм	6 / 8 °
	4500 мм	2975 мм	150 мм	5150 мм	6 / 8 °
	5000 мм	3225 мм	150 мм	5650 мм	6 / 8 °
Двосекційна вантажопідйомна щогла ZZ	3100 мм	2190 мм	1600 мм	3690 мм	6 / 8 °
	3300 мм	2290 мм	1700 мм	3890 мм	6 / 8 °
	3500 мм	2390 мм	1800 мм	4090 мм	6 / 8 °
	3700 мм	2490 мм	1900 мм	4290 мм	6 / 8 °
	4000 мм	2640 мм	2050 мм	4590 мм	6 / 8 °
Трисекційна вантажопідйомна щогла DZ	4400 мм	2090 мм	1500 мм	4990 мм	6 / 8 °
	4700 мм	2190 мм	1600 мм	5290 мм	6 / 8 °
	5000 мм	2290 мм	1700 мм	5590 мм	6 / 8 °
	5500 мм	2490 мм	1900 мм	6090 мм	6 / 8 °
	6000 мм	2690 мм	2100 мм	6590 мм	6 / 8 °
	6500 мм	2890 мм	2300 мм	7090 мм	6 / 8 °
	7000 мм	3090 мм	2500 мм	7590 мм	6 / 8 °
EFG 430k, EFG 430, EFG S30	Підйом (h3)	Висота вантажопідйомної щогли складеному стані (h1)	Вільний хід (h2)	Висота вантажопідйомної щогли у розкладеному стані (h4)	Нахил вантажопідйомної щогли вперед/назад
	2900 мм	2122 мм	150 мм	3657 мм	6 / 8 °
	3100 мм	2222 мм	150 мм	3857 мм	6 / 8 °
	3300 мм	2322 мм	150 мм	4057 мм	6 / 8 °
	3500 мм	2422 мм	150 мм	4257 мм	6 / 8 °
	3700 мм	2522 мм	150 мм	4457 мм	6 / 8 °
	4000 мм	2672 мм	150 мм	4757 мм	6 / 8 °
	4300 мм	2872 мм	150 мм	5057 мм	6 / 8 °
	4500 мм	2972 мм	150 мм	5257 мм	6 / 8 °
	5000 мм	3222 мм	150 мм	5757 мм	6 / 8 °
	5500 мм	3522 мм	150 мм	6257 мм	6 / 8 °
Двосекційна вантажопідйомна щогла ZZ	3100 мм	2187 мм	1450 мм	3837 мм	6 / 8 °
	3300 мм	2287 мм	1450 мм	3837 мм	6 / 8 °
	3500 мм	2387 мм	1650 мм	4237 мм	6 / 8 °
	3700 мм	2487 мм	1750 мм	4437 мм	6 / 8 °

	4000 мм	2637 мм	1900 мм	4737 мм	6 / 8 °
Трисекційна вантажопідйомна щогла DZ	4400 мм	2087 мм	1350 мм	5137 мм	6 / 8 °
	4700 мм	2187 мм	1450 мм	5437 мм	6 / 8 °
	5000 мм	2287 мм	1550 мм	5737 мм	6 / 8 °
	5500 мм	2487 мм	1750 мм	6237 мм	6 / 8 °
	6000 мм	2687 мм	1950 мм	6737 мм	6 / 8 °
	6500 мм	2887 мм	2150 мм	7237 мм	6 / 8 °
	7000 мм	3087 мм	2350 мм	7737 мм	6 / 8 °
	7500 мм	3287 мм	2550 мм	8237 мм	6 / 8 °
EFG 435	Підйом (h3)	Висота вантажопідйомної щогли складеному стані (h1)	Вільний хід (h2)	Висота вантажопідйомної щогли у розкладеному стані (h4)	Нахил вантажопідйомної щогли вперед/назад
Двосекційна вантажопідйомна щогла ZT	2900 мм	2152 мм	150 мм	3686 мм	6 / 8 °
	3100 мм	2252 мм	150 мм	3886 мм	6 / 8 °
	3300 мм	2352 мм	150 мм	4086 мм	6 / 8 °
	3500 мм	2452 мм	150 мм	4286 мм	6 / 8 °
	3700 мм	2552 мм	150 мм	4486 мм	6 / 8 °
	4000 мм	2702 мм	150 мм	4786 мм	6 / 8 °
	4300 мм	2902 мм	150 мм	5086 мм	6 / 8 °
	4500 мм	3002 мм	150 мм	5286 мм	6 / 8 °
	5000 мм	3303 мм	150 мм	5787 мм	6 / 8 °
	5500 мм	3603 мм	150 мм	6287 мм	6 / 8 °
Двосекційна вантажопідйомна щогла ZZ	3100 мм	2217 мм	1451 мм	3866 мм	6 / 8 °
	3300 мм	2317 мм	1551 мм	4066 мм	6 / 8 °
	3500 мм	2417 мм	1651 мм	4266 мм	6 / 8 °
	3700 мм	2517 мм	1751 мм	4466 мм	6 / 8 °
	4000 мм	2667 мм	1901 мм	4766 мм	6 / 8 °
Трисекційна вантажопідйомна щогла DZ	4400 мм	2117 мм	1351 мм	5166 мм	6 / 8 °
	4700 мм	2217 мм	1451 мм	5466 мм	6 / 8 °
	5000 мм	2317 мм	1551 мм	5766 мм	6 / 8 °
	5500 мм	2517 мм	1751 мм	6266 мм	6 / 8 °
	6000 мм	2717 мм	1951 мм	6766 мм	6 / 8 °
	6500 мм	2917 мм	2151 мм	7266 мм	6 / 8 °
	7000 мм	3117 мм	2351 мм	7766 мм	6 / 8 °
	7500 мм	3317 мм	2551 мм	8266 мм	6 / 8 °

Таблиця VDI

Відмітний знак	1.1	Виробник (скорочене, умовне позначення)		Jungheinrich						
	1.2	Типова позначка виробника		EFG 425k	EFG 425	EFG 430k	EFG 430	EFG S30	EFG 435	
	1.3	Привод		Електр.						
	1.4	Особливості роботи		Сидіння						
	1.5	Вантажопідйомність/навантаження	Q кг	2500		3000		3500		
	1.6	Відстань до центру ваги	c мм	500				600	500	
	1.8	Відстань до вантажу	x мм	442		447				
	1.9	Колісна база	y мм	1595	1740	1595	1745			
	Маси	2.1.1	Власна вага (з акумулятором)	кг	4691	4642	5298	5143	5435	5664
2.2		Навантаження на вісь з вантажем спереду/ззаду	кг	6414 / 776	6466 / 676	7404 / 895	7395 / 748	7605 / 829	8239 / 926	
2.3		Навантаження на вісь без вантажу спереду/ззаду	кг	2419 / 2272	2595 / 2047	2594 / 2704	2741 / 2402	2771 / 2664	2805 / 2859	
Колеса/шасі	3.1	Шини		Супереластик (SE)						
	3.2	Розмір шин, передніх		225/75-10		250/60-12		315/45-12		
	3.3	Розмір шин, задніх		180/70-8		200/50-10	180/70-8	200/50-10		
	3.5	Колеса, кількість передніх/задніх (x=керовані)		2x / 2						
	3.6	Ширина колії, передні колеса	b10 мм	990		950		1000		
	3.7	Ширина колії, задня вісь	b11 мм	940				950		
Основні розміри	4.1	Нахил вантажопідйомної щогли вперед/назад	a/β °	6 / 8						
	4.2	Висота вантажопідйомної щогли складеному стані (h1)	h1 мм	2325		2322		2352		
	4.3	Вільний хід (h2)	h2 мм	150						
	4.4	Підйом (h3)	h3 мм	3300						
	4.5	Висота вантажопідйомної щогли у розкладеному стані (h4)	h4 мм	3900		4057		4086		
	4.7	Висота захисного даху (кабіни)	h6 мм	2240						
	4.8	Висота в положенні сидячи/стоячи	h7 мм	1226						
	4.12	Висота зчпного пристрою	h10 мм	380						
	4.12.1	2. Висота зчпного пристрою	мм	530						
	4.19	Загальна довжина	l1 мм	3484	3632	3489	3637			
	4.20	Довжина разом зі спинкою вил	l2 мм	2334	2482	2339	2487			
	4.21.1	Загальна ширина	b1 мм	1200				1300		
	4.22	Розміри вил	s/ e/l мм	40 x 100 x 1150		45 x 125 x 1150				
	4.23	Клас під'єднання каретки вил		2A		3A				
	4.24	Ширина каретки вил	b3 мм	1120						
	4.31	Кліренс з вантажем під вантажопідйомною щоглою	m1 мм	110						
	4.32	Кліренс у середині колісної бази	m2 мм	135						
	4.34.1	Ширина робочого проходу (палета 1000x1200 упоперек)	Ast мм	3722	3872	3727	3877			
	4.34.2	Ширина робочого проходу (палета 800x1200 уздовж)	Ast мм	3922	4072	3927	4077			
	4.35	Радіус повороту	Wa мм	2080	2230	2080	2230			
4.36	Найменша відстань між центром повороту та віссю симетрії	b13 мм	580	630	580	630				

Функціональні характеристики	5.1	Швидкість руху з вантажем / без вантажу (Efficiency drivePLUS)	Км/год	17 / 17 20 / 20					
	5.2	Швидкість підйому з вантажем / без вантажу (Efficiency liftPLUS)	м/сек	0,58 / 0,62 0,64 / 0,68		0,5 / 0,52 0,57 / 0,63		0,44 / 0,51 0,5 / 0,53	
	5.3	Швидкість опускання з вантажем / без вантажу (Efficiency liftPLUS)	м/сек	0,59 / 0,62 0,59 / 0,62		0,58 / 0,64 0,58 / 0,64		0,56 / 0,59 0,56 / 0,59	
	5.5	Тягове зусилля з вантажем / без вантажу (Efficiency drivePLUS)	N	8000 / 8000 10000 / 10000		7000 / 7000 10000 / 10000			
	5.6	Макс. тягове зусилля з вантажем / без вантажу (Efficiency drivePLUS)	N	16000 / 16000 19500 / 18600		16000 / 16000 19500 / 19500			
	5.7	Здатність до подолання підйомів з вантажем / без вантажу (Efficiency drivePLUS)	%	12 / 18 19 / 30		10 / 15 16 / 25		10 / 15 14 / 23	
	5.8	Макс. здатність до подолання підйомів з вантажем / без вантажу (Efficiency drivePLUS)	%	18 / 28 27 / 34		18 / 28 27 / 38		17 / 28 20 / 33	
	5.9	Час прискорення з вантажем / без вантажу (Efficiency drivePLUS)	s	6,1 / 5,7 5,3 / 5		6,1 / 5,4 5,5 / 5		6,4 / 5,5 5,6 / 5,1	
	5.10	Робоче гальмо	Фрикційне гальмо (з гідравлічним приводом)						
	Електродвигун/електроніка	6.1	Тяговий двигун, потужність S2 60 хвил (Efficiency drivePLUS)	кВт	8,9 11,3				
6.1.1		2. Тяговий двигун, потужність S2 60 хвил (Efficiency drivePLUS)	кВт	8,9 11,3					
6.2		Двигуна підйому, потужність при S3 (Efficiency liftPLUS)	кВт	19,5 22					
6.3		Акумулятор згідно з DIN 43531/35/36	DIN 43536 A						
6.4		Напруга акумулятора / номінальна ємність	В / Агод	80 / 620	80 / 775	80 / 620	80 / 775		
6.5		Вага акумулятора	кг	1558	1863	1558	1863		
6.6.1		Споживання енергії відповідно до циклу EN (Efficiency PLUS)	Кв-год/год	6,2 6,2		7,2 7,2	7,1 7,1	7,4 7,4	8,1 8,3
6.6.2		Еквівалент CO2 відповідно до EN ISO 23308 (Efficiency PLUS)	кг/чО	3,35 3,4		3,89 3,9	3,84 3,8	4 4	4,38 4,5
6.7		Вантажообіг (Efficiency PLUS)	т/год	173 188		204 219		201 219	224 238
6.8		Ефективність обороту згідно з VDI 2198 (Efficiency PLUS)	т/kWh	22,2 20		22,9 21,3		22,8 21,3	24,3 22,2
6.8.1	Споживання енергії за макс. вантажообігу (Efficiency PLUS)	Кв-год/год	7,8 9,4		8,9 10,3		8,8 10,3	9,2 10,7	
Інше	8.1	Вид системи керування рухом	Імпульс / змінний струм						
	10.1	Робочий тиск для навісного обладнання	бар	240					
	10.2	Потік оливи для навісного обладнання	л/хв	45					
	10.7	Рівень звукового тиску відповідно до EN12053	дБ(А)	69					
	10.8	Зчіпний пристрій тип DIN	DIN 15170 H						
- У цьому технічному паспорті згідно з Директивою Спільноти німецьких інженерів (VDI) № 2198 надаються тільки технічні показники стандартного пристрою. У разі використання нестандартних шин, інших вантажопідйомних щогл, додаткового обладнання показники можуть бути іншими.									

Зверніть увагу:

Зазначені значення для стандартного пристрою були визначені з використанням шин Continental. Інші шини стандартного пристрою можуть призвести до відхилень у значеннях.

ТОВ "Юнгхайнріх Ліфт Трак"

вул. Качалова, 5-Г
03126, Київ, Україна
тел. 044 583 1 583
факс 044 583 1 584
info@jungheinrich.ua
www.jungheinrich.ua

Німецькі виробничі потужності в
Нордерштедті, Моосбурзі та Ландсберзі
сертифіковані, так само як і наш центр
оригінальних запчастин у Кальтенкірхені. ISO 9001
ISO 14001

Підлогові підйомно-транспортні засоби
Jungheinrich відповідають європейським
вимогам безпеки.



 **JUNGHEINRICH**

The logo features a red arrow pointing upwards, positioned to the left of the company name 'JUNGHEINRICH' which is written in a bold, black, sans-serif font.