



Električni visokodvižni viličar

AMC 12

Dvižna višina: 2514-3514 mm / Nosilnost: 1200 kg

LI-ION
technology

JUNGHEINRICH

AMC 12

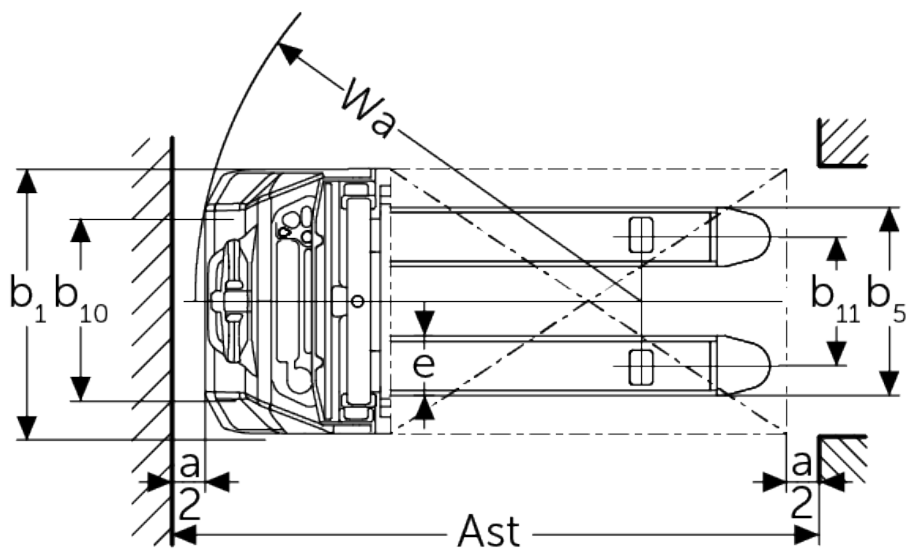

Razpredelnica VDI

			Drugo (OEM)				
			AMC 12 (250ZT)	AMC 12 (280ZT)	AMC 12 (310ZT)	AMC 12 (350ZT)	
Splošni podatki	1.1	Proizvajalec (kratko poimenovanje)					
	1.2	Tipška oznaka					
	1.3	Pogon		Elektro			
	1.4	Upravljanje		V načinu hoje			
	1.5	Nosilnost/obremenitev	Q kg	1200			
	1.6	Oddaljenost težišča bremena	c mm	600			
	1.8	Oddaljenost bremena	x mm	760			
	1.9	Medosna razdalja	y mm	1097			
	Teže	2.1.1	Lastna teža (vključno z baterijo)	kg	555	565	575
2.2		Oсна obremenitev z bremenom spredaj/zadaj	kg	560 / 1225			
2.3		Oсна obremenitev brez bremena spredaj/zadaj	kg	440 / 145			
Kolesa/podvozje	3.4	Dodatna kolesa		100x50			
	3.6	Kolotek sprednjih koles	b10 mm	550			
Osnovne mere	4.2	Višina teleskopa (spuščene vilice) (h1)	h1 mm	1780	1930	2080	2280
	4.4	Dvig (h3)	h3 mm	2514	2814	3114	3514
	4.5	Višina iztegnjenega teleskopa (h4)	h4 mm	3037	3337	3637	4037
	4.9	Višina ročaja upravljalnega droga v položaju za vožnjo, najmanj/ največ	h14 mm	710 / 1150			
	4.15	Višina v spuščeni legi	h13 mm	86			
	4.19	Celotna dolžina	l1 mm	1710			
	4.20	Dolžina vključno s hrbtiščem vilic	l2 mm	560			
	4.21.1	Celotna širina	b1 mm	800			
	4.22	Mere rogljev vilic	s/ e/l mm	60 x 180 x 1150			
	4.25	Zunanji razmik vilic	b5 mm	570			
	4.32	Oddaljenost od tal na sredini med osema	m2 mm	24			
	4.34.1	Širina delovnega hodnika (paleta 1000 x 1200, prečno)	Ast mm	2197			
	4.34.2	Delovna širina (paleta 800 x 1200 vzdolžno)	Ast mm	2145			
	4.35	Radij obračanja	Wa mm	1350			
Podatki o zmogljivosti	5.1	Hitrost vožnje z bremenom/brez bremena	km/h	4,2 / 4,5			
	5.2	Hitrost dvigovanja z bremenom/brez bremena	m/s	0,11 / 0,16			
	5.3	Hitrost spuščanja z bremenom/brez bremena	m/s	0,13 / 0,11			
	5.7	Vzpenjanje z bremenom/brez bremena	%	5 / 10			
	5.10	Delovna zavora		Elektromagnetno			

Elektromotor/elektronika	6.1	Vozni motor, moč S2 60 min	kW	0,65
	6.2	Dvižni motor, moč pri S3	kW	2,2
	6.3	Baterija po DIN 43531/35/36		Ne
	6.4	Napetost baterije, nazivna kapaciteta	V / Ah	24 / 60
	6.5	Teža baterije	kg	17
	6.6	Poraba energije po ciklu VDI	kWh/h	0,8
Drugo	8.1	Način krmiljenja vožnje		Impulzno/DC
	10.7	Hrupnost po EN12053	dB (A)	70

- Ta tipski list po direktivi VDI 2198 navaja samo tehnične vrednosti standardnega vozila. Odstopajoča oplaččenja, drugi teleskopi, dodatne naprave ipd. imajo lahko drugačne vrednosti.

Jungheinrich, d.o.o.

Korenova cesta 11, 1241 Kamnik

Telefon:

Centrala 01 561 04 80

Prodaja 01 561 04 85

Najem 01 561 04 90

Servis 01 561 04 95

Faks 01 562 17 79

info@jungheinrich.si

www.jungheinrich.si

Certificirane so nemške proizvodne
lokacije v Norderstedtu, Moosburgu in
Landsbergu, ravno tako distribucijski
center originalnih rezervnih delov v
Kaltenkirchnu.

ISO 9001
ISO 14001

Vilicarji in vozički podjetja Jungheinrich
ustrezajo evropskim varnostnim
predpisom.



 **JUNGHEINRICH**

The logo features a red upward-pointing arrow above the letter 'J' in the word 'JUNGHEINRICH', which is written in a bold, black, sans-serif font.