



Električni trikolesni viličar

EFG 112

Dvižna višina: 2900-7000 mm / Nosilnost: 1200 kg

LION
technology

JUNGHEINRICH

EFG 112

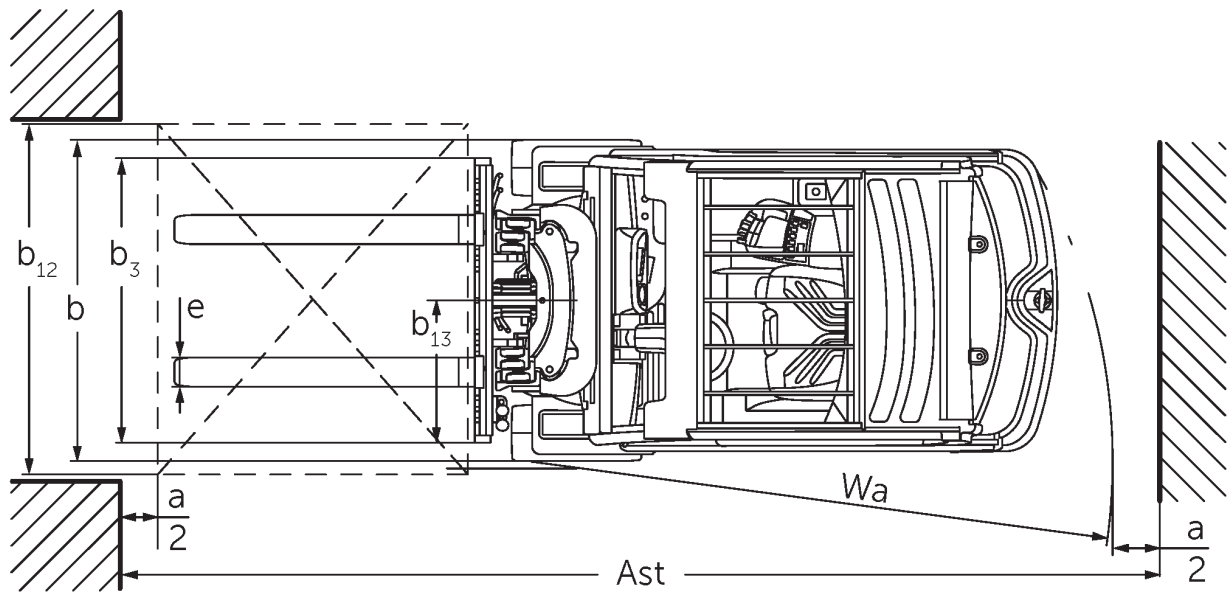



EFG 112

EFG 112	Dvig (h3)	Višina teleskopa (spuščene vilice) (h1)	Prosti dvig (h2)	Višina iztegnjenega teleskopa (h4)	Nagib teleskopa naprej/nazaj
Dvojni teleskop ZT	3000 mm	2060 mm	150 mm	3590 mm	7 / 6 °
	3100 mm	2110 mm	150 mm	3690 mm	7 / 6 °
	3300 mm	2210 mm	150 mm	3890 mm	7 / 7 °
	3500 mm	2310 mm	150 mm	4090 mm	7 / 7 °
	3700 mm	2410 mm	150 mm	4290 mm	7 / 7 °
	4000 mm	2560 mm	150 mm	4590 mm	7 / 7 °
	4500 mm	2810 mm	150 mm	5090 mm	7 / 7 °
Dvojni teleskop ZZ	2900 mm	1965 mm	1375 mm	3490 mm	7 / 6 °
	3100 mm	2065 mm	1475 mm	3690 mm	7 / 6 °
	3180 mm	2105 mm	1515 mm	3770 mm	7 / 7 °
	3300 mm	2165 mm	1575 mm	3890 mm	7 / 7 °
	3500 mm	2265 mm	1675 mm	4090 mm	7 / 7 °
	3700 mm	2365 mm	1775 mm	4290 mm	7 / 7 °
	4000 mm	2515 mm	1925 mm	4590 mm	7 / 7 °
Trojni teleskop DZ	4250 mm	1975 mm	1385 mm	4840 mm	7 / 4 °
	4400 mm	2025 mm	1435 mm	4990 mm	7 / 4 °
	4640 mm	2105 mm	1515 mm	5230 mm	7 / 5 °
	4700 mm	2125 mm	1535 mm	5290 mm	7 / 5 °
	4800 mm	2165 mm	1575 mm	5390 mm	7 / 5 °
	5000 mm	2235 mm	1645 mm	5590 mm	7 / 5 °
	5500 mm	2415 mm	1825 mm	6090 mm	7 / 5 °
	6000 mm	2585 mm	1995 mm	6590 mm	7 / 5 °
	6500 mm	2765 mm	2175 mm	7090 mm	7 / 5 °
7000 mm	2935 mm	2345 mm	7590 mm	7 / 5 °	

Razpredelnica VDI

Splošni podatki	1.1	Proizvajalec (kratko poimenovanje)			Jungheinrich
	1.2	Tipska oznaka			EFG 112
	1.3	Pogon			Elektro
	1.4	Upravljanje			Sedež
	1.5	Nosilnost/obremenitev	Q	kg	1200
	1.6	Oddaljenost težišča bremena	c	mm	500
	1.8	Oddaljenost bremena	x	mm	344
	1.9	Medosna razdalja	y	mm	1249
Teže	2.1.1	Lastna teža (vključno z baterijo)		kg	2622
	2.2	Osna obremenitev z bremenom spredaj/zadaj		kg	3318 / 504
	2.3	Osna obremenitev brez bremena spredaj/zadaj		kg	1307 / 1315
Kolesa/podvozje	3.1	Kolesa			Superelastično (SE)
	3.2	Velikost koles spredaj			18 x 7-8
	3.3	Velikost koles zadaj			140 / 55-9
	3.5	Kolesa, število spredaj/zadaj (x = gnano kolo)			2x/2
	3.6	Kolotek sprednjih koles	b10	mm	904
	3.7	Kolotek zadnjih koles	b11	mm	176
	Osnovne mere	4.1	Nagib teleskopa naprej/nazaj	a/β	°
4.2		Višina teleskopa (spuščene vilice) (h1)	h1	mm	2060
4.3		Prosti dvig (h2)	h2	mm	150
4.4		Dvig (h3)	h3	mm	3000
4.5		Višina iztegnjenega teleskopa (h4)	h4	mm	3590
4.7		Višina zaščitne strehe/kabine	h6	mm	2040
4.8		Višina sedeža/stojišča	h7	mm	920
4.12		Višina vlečnega priklopa	h10	mm	560
4.19		Celotna dolžina	l1	mm	2933
4.20		Dolžina vključno s hrbtiščem vilic	l2	mm	1783
4.21.1		Celotna širina	b1	mm	1060
4.22		Mere rogljev vilic	s/e/l	mm	40 x 80 x 1150
4.23		Nosilec vilic, ISO/FEM razred			2A
4.24		Širina nosilca vilic	b3	mm	980
4.31		Oddaljenost od tal z bremenom pod teleskopom	m1	mm	97
4.32		Oddaljenost od tal na sredini med osema	m2	mm	100
4.34.1		Širina delovnega hodnika (paleta 1000 x 1200, prečno)	Ast	mm	3112
4.34.2		Delovna širina (paleta 800 x 1200 vzdolžno)	Ast	mm	3235
4.35		Radij obračanja	Wa	mm	1440
4.36		Najmanjša oddaljenost vrtilišča	b13	mm	0
Podatki o zmogljivosti	5.1	Hitrost vožnje z bremenom/brez bremena		km/h	12 / 12
	5.2	Hitrost dvigovanja z bremenom/brez bremena		m/s	0,3 / 0,48
	5.3	Hitrost spuščanja z bremenom/brez bremena		m/s	0,55 / 0,55
	5.5	Vlečna sila z bremenom/brez bremena		N	2100 / 2300
	5.6	Največja vlečna sila z bremenom/brez bremena		N	9500 / 8000
	5.7	Vzpenjanje z bremenom/brez bremena		%	7,5 / 11
	5.8	Največje vzpenjanje z bremenom/brez bremena		%	25 / 28
	5.9	Čas pospeševanja z bremenom/brez bremena		s	6,1 / 5,7

	5.10	Delovna zavora		torna zavora (mehansko upravljana)
Elektromotor/elektronika	6.1	Vozni motor, moč S2 60 min	kW	2,8
	6.1.1	2. Vozni motor, moč S2 60 min	kW	2,8
	6.2	Dvižni motor, moč pri S3	kW	8,2
	6.3	Baterija po DIN 43531/35/36		DIN 43531 A
	6.4	Napetost baterije, nazivna kapaciteta	V / Ah	48 / 500
	6.5	Teža baterije	kg	715
	6.6.1	Poraba energije po ciklu EN	kWh/h	3,4
	6.6.2	CO2 ekvivalent po EN ISO 23308	kg/h0	1,84
	6.7	Pretok blaga	t/h	80
	6.8	Učinkovitost pretoka materiala skladno z VDI 2198	t/kWh	21,1
Drugo	8.1	Način krmiljenja vožnje		Impulzno/AC
	10.1	Delovni tlak za delovni priključek	bar	230
	10.2	Pretok olja za prigradne naprave	l/min	27
	10.7	Hrupnost po EN12053	dB (A)	65
	10.8	Vlečni priklop, vrsta/tip DIN		DIN 15170 H

- Ta tipski list po direktivi VDI 2198 navaja samo tehnične vrednosti standardnega vozila. Odstopajoča oplaččenja, drugi teleskopi, dodatne naprave ipd. imajo lahko drugačne vrednosti.

Jungheinrich, d.o.o.

Korenova cesta 11, 1241 Kamnik

Telefon:

Centrala 01 561 04 80

Prodaja 01 561 04 85

Najem 01 561 04 90

Servis 01 561 04 95

Faks 01 562 17 79

info@jungheinrich.si

www.jungheinrich.si

Certificirane so nemške proizvodne
lokacije v Norderstedtu, Moosburgu in
Landsbergu, ravno tako distribucijski
center originalnih rezervnih delov v
Kaltenkirchnu.

ISO 9001
ISO 14001

Vilicarji in vozički podjetja Jungheinrich
ustrezajo evropskim varnostnim
predpisom.



 **JUNGHEINRICH**