



Elektrische transpallet met stapplatform

ESE 120

Hefhoogte: 125 mm / Draagvermogen: 2000 kg



ESE 120

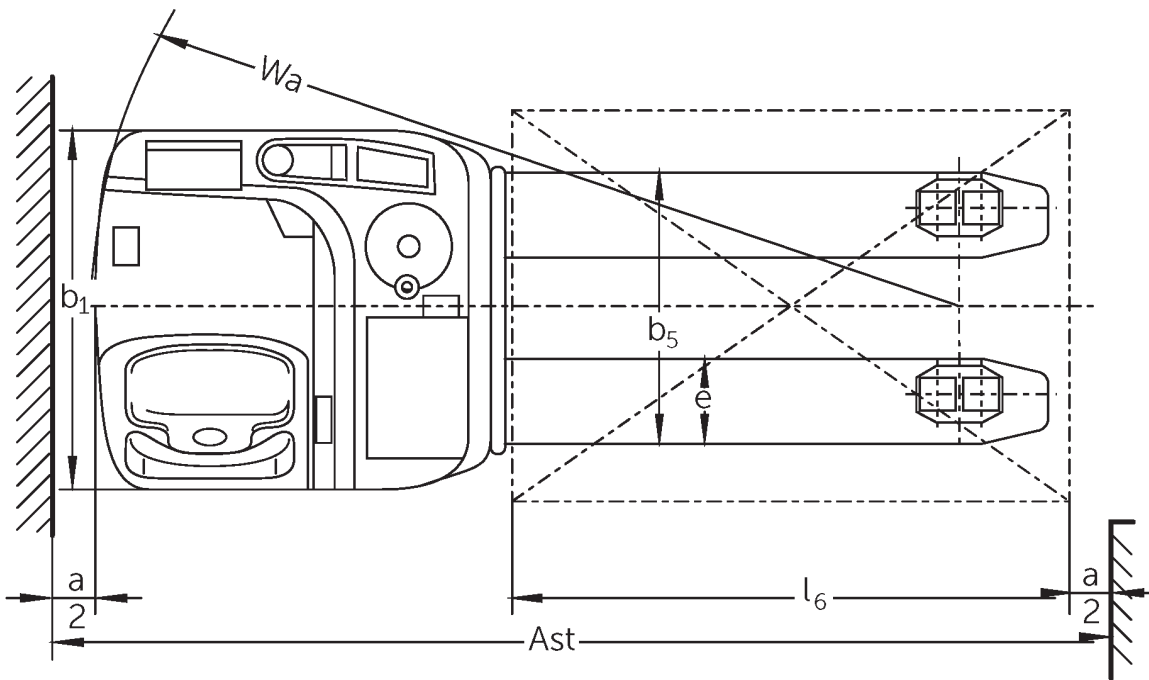
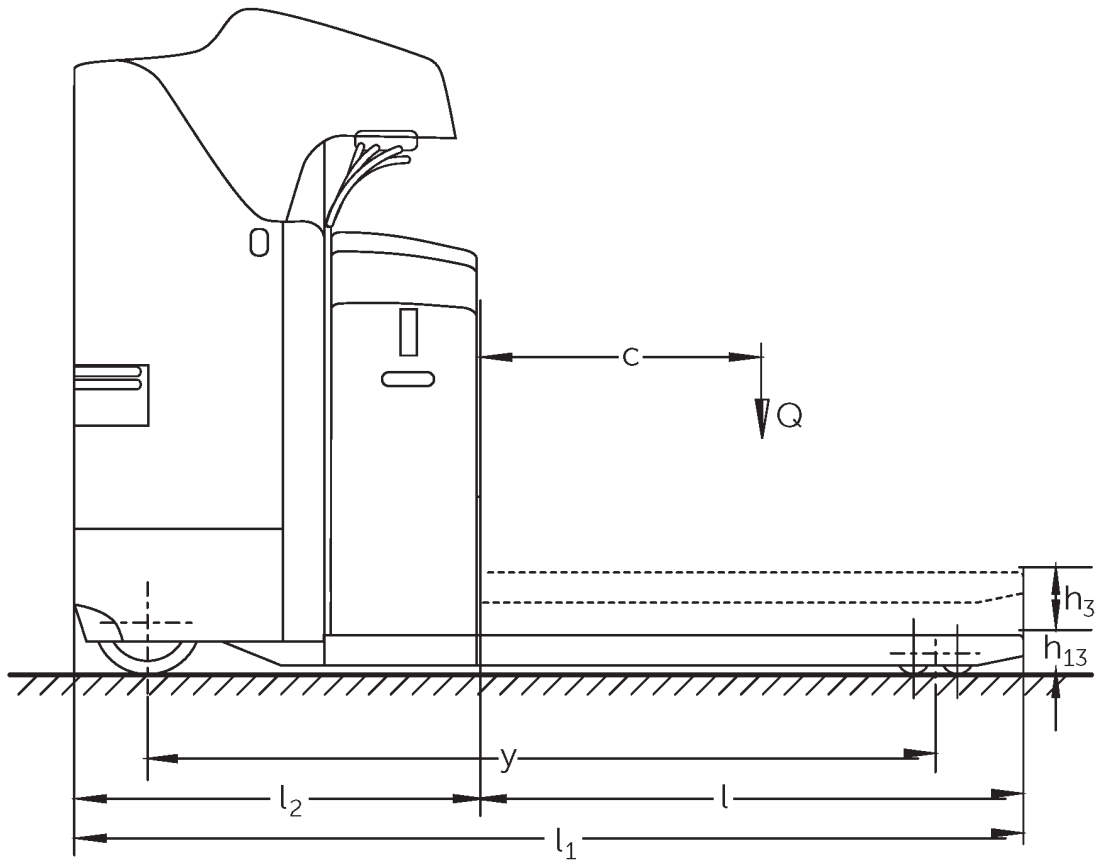

VDI-tabel

Kenmerken	1.1	Fabrikant (korte beschrijving)			Jungheinrich
	1.2	Typebenamingen van de fabrikant			ESE 120
	1.3	Aandrijving			Elektrisch
	1.4	Bediening			Staan
	1.5	Draagvermogen/last	Q	kg	2000
	1.6	Lastzwaartepuntafstand	c	mm	600
	1.8	Lastafstand	x	mm	964
	1.9	Wielbasis	y	mm	1595
Gewichten	2.1.1	Eigen gewicht (inclusief batterij)		kg	857
	2.2	Asbelasting met last vooraan / achteraan		kg	1840 / 1017
	2.3	Asbelasting zonder last vooraan / achteraan		kg	215 / 642
Wielen/chassis	3.1	Banden			Polyurethaan (PU)
	3.2	Bandenmaat vooraan			Ø 230 x 77
	3.3	Bandenmaat achteraan			Ø 85x85
	3.4	Extra wielen			Ø 140 x 57
	3.5	Wielen, aantal voor/achter (x=aangedreven)			2 - 1x / 4
	3.6	Spoorbreedte vooraan	b10	mm	485
	3.7	Spoorbreedte achteraan	b11	mm	370
Afmetingen	4.4	Heffing (h3)	h3	mm	125
	4.15	Hoogte gedaald	h13	mm	90
	4.19	Totale lengte	l1	mm	2024
	4.20	Lengte inclusief vorkrug	l2	mm	874
	4.21.1	Totale breedte	b1	mm	760
	4.22	Vorkafmetingen	s/e/l	mm	55 x 170 x 1150
	4.25	Maat over de vorken	b5	mm	540
	4.32	Bodemvrijheid midden wielbasis	m2	mm	30
	4.34.2	Gangbreedte (pallet 800×1.200 in de lengte)	Ast	mm	2274
	4.35	Draaicirkel	Wa	mm	1838
Prestaties	5.1	Rijsnelheid met/zonder belasting		km/u	10 / 12,5
	5.2	Hefsnelheid met/zonder belasting		m/s	0,04 / 0,05
	5.3	Daalsnelheid met/zonder belasting		m/s	0,07 / 0,05
	5.8	Max. hellingsgraad met/zonder belasting		%	6 / 12
	5.10	Bedrijfsrem			regeneratief
E-motor/elektronica	6.1	Tractiemotor, vermogen S2 60 min		kW	2,8
	6.2	Hefmotor, vermogen op S3 (ED) 15%		kW	2
	6.3	Batterij volgens DIN 43531/35/36			B
	6.4	Batterijspanning / nominale capaciteit		V / Ah	24 / 375
	6.5	Batterijgewicht		kg	297
	6.6	Energieverbruik volgens VDI-cyclus		kWh/u	0
	6.6.1	Energieverbruik volgens EN-cyclus		kWh/u	0,35
6.6.2	CO2-equivalent volgens EN ISO 23308		kg/h0	0,19	

Overig	8.1	Besturingstype	AC
<p>- Dit typeblad conform VDI-richtlijn 2198 vermeldt alleen de technische waarden van het standaardapparaat. Afwijkende banden, andere hefmasten, extra inrichtingen etc. kunnen resulteren in andere waarden.</p>			

De waarden in de tabel gelden voor batterijcompartiment L, vorklengte 1.150 mm, geheven wielarmheffing.

- VDI-nr. 1.8: neergelaten lastgedeelte: $x + 90$ mm.
- VDI-nr. 1.9: neergelaten lastgedeelte: $y + 65$ mm.
- VDI-nr. 4.20: batterijcompartiment XL: $l_2 + 72$ mm.
- VDI-nr. 4.34: diagonaal volgens VDI: gangbreedte + 188 mm.

Jungheinrich SA
Researchpark Haasrode 1105
Esperantolaan 1
3001 Leuven (Heverlee)
Tél. 016 398711
info@jungheinrich.be
www.jungheinrich.be

De Duitse productie-eenheden in
Norderstedt, Moosburg en Landsberg en
het onderdelencentrum in Kaltenkirchen
zijn gecertificeerd. ISO 9001
ISO 14001

Jungheinrich intern transport materieel
voldoet aan de Europese
veiligheidsvoorschriften.



 **JUNGHEINRICH**

The Jungheinrich logo, featuring a red upward-pointing arrow above the word 'JUNGHEINRICH' in a bold, black, sans-serif font.