



Elektrische vierwielvorkheftruck

EFG 425-435

Hefhoogte: 2900-7500 mm / Draagvermogen: 2500-3500 kg



EFG 425-435

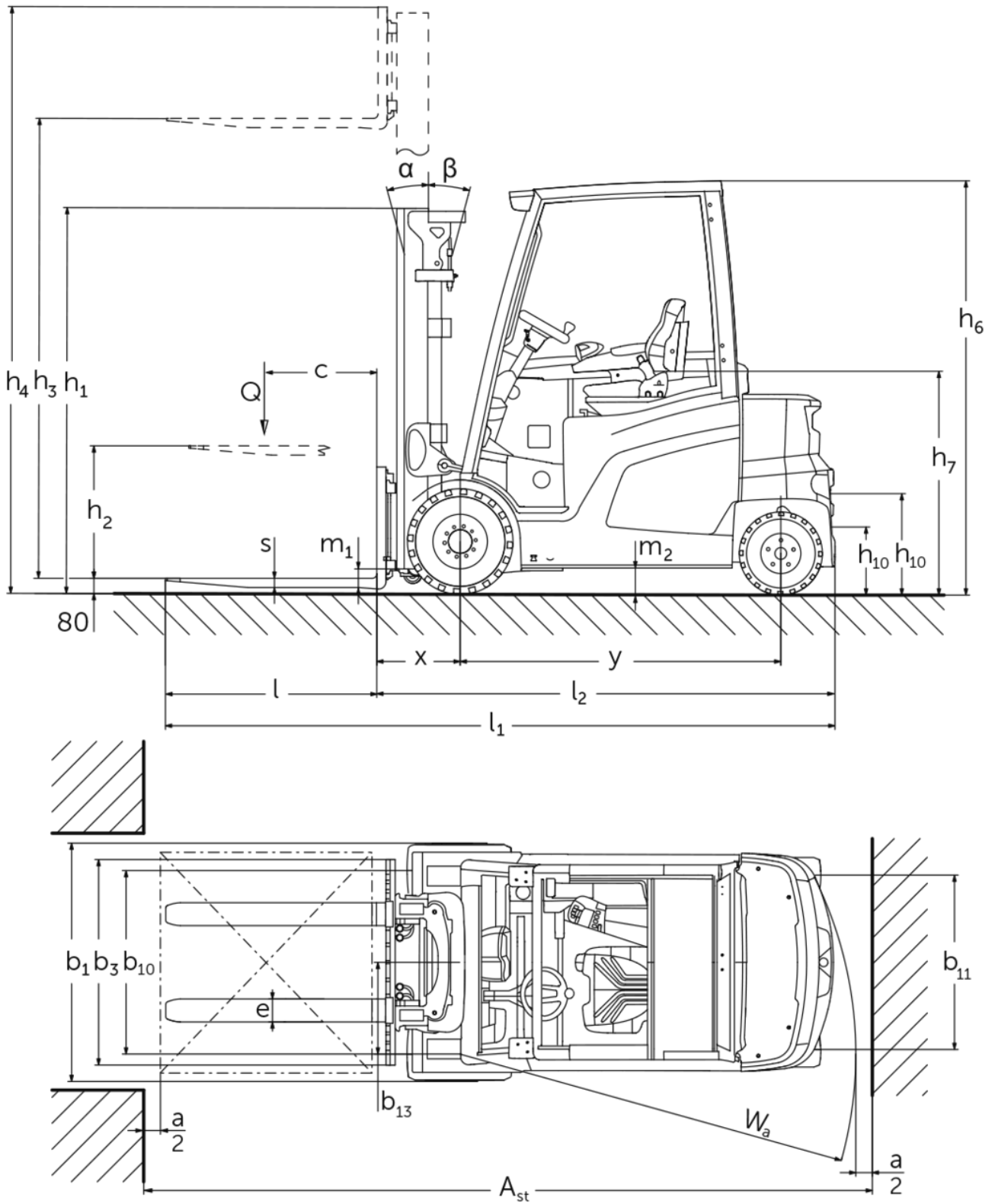



EFG 425–435

EFG 425k, EFG 425	Heffing (h3)	Hoogte hefmast ingeschoven (h1)	Vrije heffing (h2)	Hoogte hefmast uitgeschoven (h4)	Neiging hefmast voorwaarts / achterwaarts
Drievoudige mast met vrije heffing	4400 mm	2090 mm	1500 mm	4990 mm	6 / 8 °
	4700 mm	2190 mm	1600 mm	5290 mm	6 / 8 °
Tweevoudige mast met vrije heffing	3100 mm	2190 mm	1600 mm	3690 mm	6 / 8 °
Tweevoudige Telescopische mast	2900 mm	2125 mm	150 mm	3500 mm	6 / 8 °
	3100 mm	2225 mm	150 mm	3700 mm	6 / 8 °
EFG 430k, EFG 430, EFG S30	Heffing (h3)	Hoogte hefmast ingeschoven (h1)	Vrije heffing (h2)	Hoogte hefmast uitgeschoven (h4)	Neiging hefmast voorwaarts / achterwaarts
Drievoudige mast met vrije heffing	4400 mm	2087 mm	1350 mm	5137 mm	6 / 8 °
	4700 mm	2187 mm	1450 mm	5437 mm	6 / 8 °
Tweevoudige mast met vrije heffing	3100 mm	2187 mm	1450 mm	3837 mm	6 / 8 °
Tweevoudige Telescopische mast	2900 mm	2122 mm	150 mm	3657 mm	6 / 8 °
EFG 435	Heffing (h3)	Hoogte hefmast ingeschoven (h1)	Vrije heffing (h2)	Hoogte hefmast uitgeschoven (h4)	Neiging hefmast voorwaarts / achterwaarts
Drievoudige mast met vrije heffing	4400 mm	2117 mm	1351 mm	5166 mm	6 / 8 °
	4700 mm	2217 mm	1451 mm	5466 mm	6 / 8 °
Tweevoudige mast met vrije heffing	3100 mm	2217 mm	1451 mm	3866 mm	6 / 8 °
Tweevoudige Telescopische mast	2900 mm	2152 mm	150 mm	3686 mm	6 / 8 °
	3100 mm	2252 mm	150 mm	3886 mm	6 / 8 °

VDI-tabel

		Jungheinrich								
		EFG 425k	EFG 425	EFG 430k	EFG 430	EFG S30	EFG 435			
Kenmerken	1.1	Fabrikant (korte beschrijving)								
	1.2	Typebenamingen van de fabrikant								
	1.3	Aandrijving	Elektrisch							
	1.4	Bediening	Stoel							
	1.5	Draagvermogen/last	Q kg	2500	3000			3500		
	1.6	Lastzwaartepuntafstand	c mm	500			600	500		
	1.8	Lastafstand	x mm	442			447			
	1.9	Wielbasis	y mm	1595	1740	1595	1745			
	Gewichten	2.1.1	Eigen gewicht (inclusief batterij)	kg	4691	4642	5298	5143	5435	5664
2.2		Asbelasting met last vooraan / achteraan	kg	6414 / 776	6466 / 676	7404 / 895	7395 / 748	7605 / 829	8239 / 926	
2.3		Asbelasting zonder last vooraan / achteraan	kg	2419 / 2272	2595 / 2047	2594 / 2704	2741 / 2402	2771 / 2664	2805 / 2859	
Wielen/chassis	3.1	Banden	Superelastisch (SE)							
	3.2	Bandenmaat vooraan	225/75-10		250/60-12		315/45-12			
	3.3	Bandenmaat achteraan	180/70-8		200/50-10	180/70-8	200/50-10			
	3.5	Wielen, aantal voor/achter (x=aangedreven)	2x / 2							
	3.6	Spoorbreedte vooraan	b10 mm	990		950		1000		
	3.7	Spoorbreedte achteraan	b11 mm	940					950	
	Afmetingen	4.1	Neiging hefmast voorwaarts / achterwaarts	a/β °	6 / 8					
4.2		Hoogte hefmast ingeschoven (h1)	h1 mm	2325		2322		2352		
4.3		Vrije heffing (h2)	h2 mm	150						
4.4		Heffing (h3)	h3 mm	3300						
4.5		Hoogte hefmast uitgeschoven (h4)	h4 mm	3900		4057		4086		
4.7		Hoogte bescherm Dak (cabine)	h6 mm	2240						
4.8		Zithoogte / stahoogte	h7 mm	1226						
4.12		Koppelingshoogte	h10 mm	380						
4.12.1		2. Koppelingshoogte	mm	530						
4.19		Totale lengte	l1 mm	3484	3632	3489	3637			
4.20		Lengte inclusief vorkrug	l2 mm	2334	2482	2339	2487			
4.21.1		Totale breedte	b1 mm	1200				1300		
4.22		Vorkafmetingen	s/ e/l mm	40 x 100 x 1150			45 x 125 x 1150			
4.23		Vorkenbord aansluitklasse		2A			3A			
4.24		Vorkenbordbreedte	b3 mm	1120						
4.31		Bodemvrijheid met last onder hefmast	m1 mm	110						
4.32		Bodemvrijheid midden wielbasis	m2 mm	135						
4.34.1		Gangbreedte (pallet 1000×1.200 dwars)	Ast mm	3722	3872	3727	3877			
4.34.2		Gangbreedte (pallet 800×1.200 in de lengte)	Ast mm	3922	4072	3927	4077			
4.35	Draaicirkel	Wa mm	2080	2230	2080	2230				
4.36	Kortste draaipuntafstand	b13 mm	580	630	580	630				

Prestaties	5.1	Rijsnelheid met/zonder belasting (Efficiency drivePLUS)	km/u	17 / 17 20 / 20					
	5.2	Hefsnelheid met/zonder belasting (Efficiency liftPLUS)	m/s	0,58 / 0,62 0,64 / 0,68		0,5 / 0,52 0,57 / 0,63		0,44 / 0,51 0,5 / 0,53	
	5.3	Daalsnelheid met/zonder belasting (Efficiency liftPLUS)	m/s	0,59 / 0,62 0,59 / 0,62		0,58 / 0,64 0,58 / 0,64		0,56 / 0,59 0,56 / 0,59	
	5.5	Trekkraft met/zonder belasting (Efficiency drivePLUS)	N	8000 / 8000 10000 / 10000		7000 / 7000 10000 / 10000			
	5.6	Max. trekkraft met/zonder belasting (Efficiency drivePLUS)	N	16000 / 16000 19500 / 18600		16000 / 16000 19500 / 19500			
	5.7	Hellingsgraad met/zonder belasting (Efficiency drivePLUS)	%	12 / 18 19 / 30		10 / 15 16 / 25		10 / 15 14 / 23	
	5.8	Max. hellingsgraad met/zonder belasting (Efficiency drivePLUS)	%	18 / 28 27 / 34		18 / 28 27 / 38		18 / 28 22 / 33	17 / 28 20 / 33
	5.9	Acceleratietijd met/zonder belasting (op 10 m) (Efficiency drivePLUS)	s	6,1 / 5,7 5,3 / 5		6,1 / 5,4 5,5 / 5		6,4 / 5,5 5,6 / 5,1	
	5.10	Bedrijfsrem		Wrijvingsrem (hydraulisch bediend)					
	E-motor/elektronica	6.1	Tractiemotor, vermogen S2 60 min (Efficiency drivePLUS)	kW	8,9 11,3				
6.1.1		2. Tractiemotor, vermogen S2 60 min (Efficiency drivePLUS)	kW	8,9 11,3					
6.2		Hefmotor, vermogen op S3 (ED) 15% (Efficiency liftPLUS)	kW	19,5 22					
6.3		Batterij volgens DIN 43531/35/36		DIN 43536 A					
6.4		Batterijspanning / nominale capaciteit	V / Ah	80 / 620	80 / 775	80 / 620	80 / 775		
6.5		Batterijgewicht	kg	1558	1863	1558	1863		
6.6.1		Energieverbruik volgens EN-cyclus (Efficiency PLUS)	kWh/u	6,2 6,2		7,2 7,2	7,1 7,1	7,4 7,4	8,1 8,3
6.6.2		CO2-equivalent volgens EN ISO 23308 (Efficiency PLUS)	kg/h0	3,35 3,4		3,89 3,9	3,84 3,8	4 4	4,38 4,5
6.7		Verwerkingscapaciteit (Efficiency PLUS)	t/h	173 188		204 219		201 219	224 238
6.8		Overlagefficiëntie volgens VDI 2198 (Efficiency PLUS)	t/kWh	22,2 20		22,9 21,3		22,8 21,3	24,3 22,2
6.8.1	Energieverbruik bij max. verwerkingscapaciteit (Efficiency PLUS)	kWh/u	7,8 9,4		8,9 10,3		8,8 10,3	9,2 10,7	
Overig	8.1	Besturingstype		Impuls/AC					
	10.1	Werkdruk voor aanbouwapparaten	bar	240					
	10.2	Oliestroom voor aanbouwapparaten	l/min	45					
	10.7	Geluidsdrukkniveau volgens EN12053	dB (A)	69					
	10.8	Trekhaak, type DIN		DIN 15170 H					

- Dit typeblad conform VDI-richtlijn 2198 vermeldt alleen de technische waarden van het standaardapparaat. Afwijkende banden, andere hefmasten, extra inrichtingen etc. kunnen resulteren in andere waarden.

Opgelet:

De opgegeven waarden voor de standaardtruck zijn bepaald met Continental banden. Andere banden op de standaardtruck kunnen leiden tot afwijkende waarden.

Jungheinrich SA
Researchpark Haasrode 1105
Esperantolaan 1
3001 Leuven (Heverlee)
Tél. 016 398711
info@jungheinrich.be
www.jungheinrich.be

De Duitse productie-eenheden in
Norderstedt, Moosburg en Landsberg en
het onderdelencentrum in Kaltenkirchen
zijn gecertificeerd. ISO 9001
ISO 14001

Jungheinrich intern transport materieel
voldoet aan de Europese
veiligheidsvoorschriften.



 **JUNGHEINRICH**