

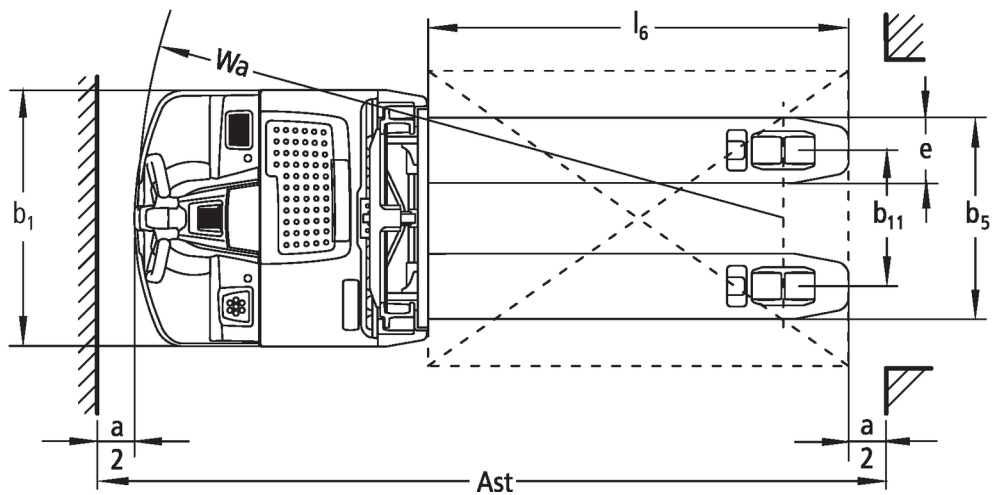

# Elektrische palletwagen **EJD 220**

Hefhoogte: 1660-2560 mm / Capaciteit: 2000 kg

# EJD 220

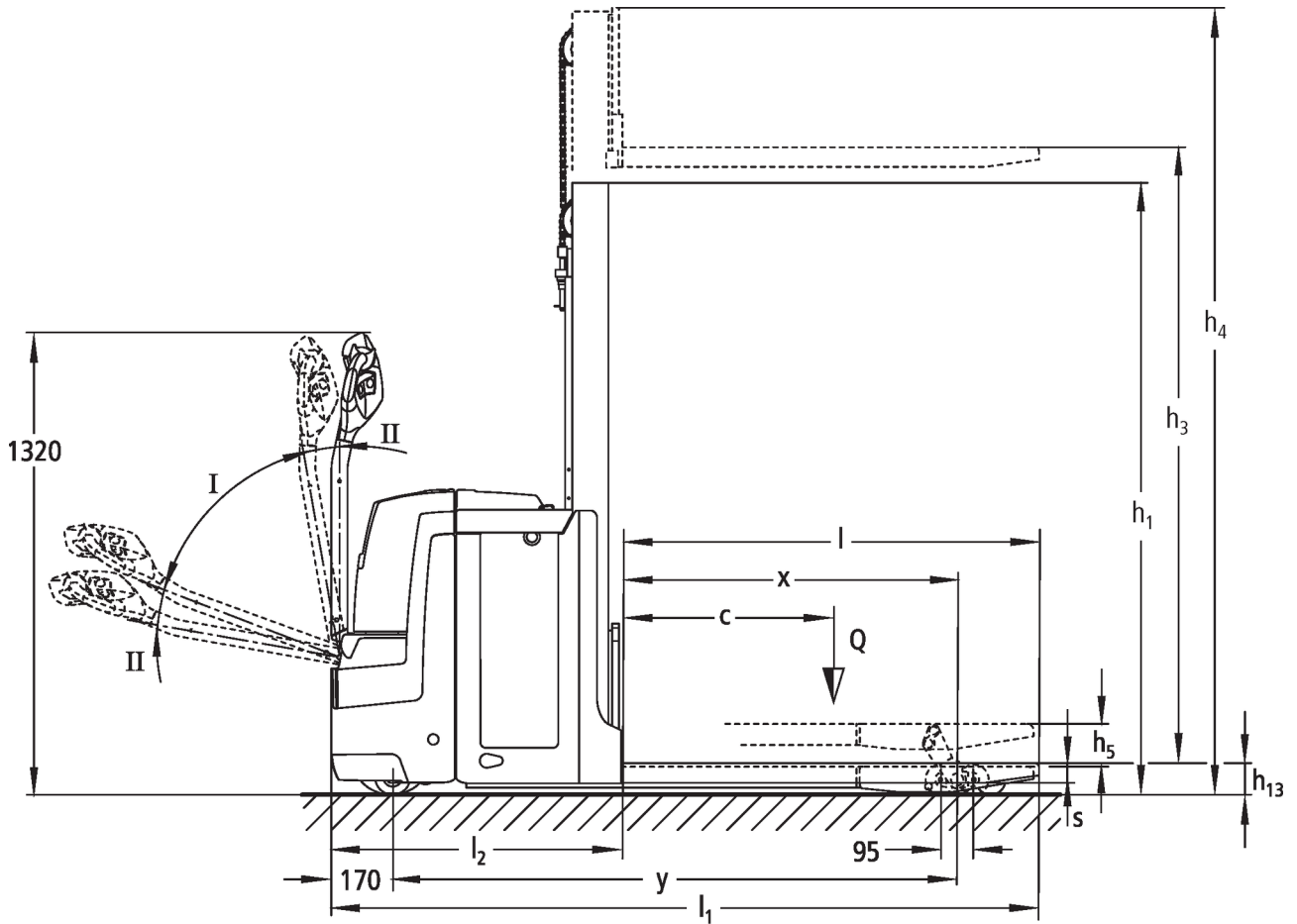

I = rijstand normaal; II = rijstand kruipsnelheid

# EJD 220

EJD 220	Heffing (h3)	Ingeschoven masthoogte (h1)	Vrije heffing (h2)	Uitgeschoven masthoogte (h4)	Neiging mast voorover/achterover	Neiging vorkenbord voorover/achterover
Driedelige mast DT	2050 mm	1216 mm	100 mm	2540 mm		
	2350 mm	1314 mm	100 mm	2840 mm		
	2500 mm	1366 mm	100 mm	2990 mm		
Tweedelige hefmast ZT	1660 mm	1350 mm	100 mm	2150 mm		
	2010 mm	1530 mm	100 mm	2500 mm		
	2100 mm	1570 mm	100 mm	2590 mm		
	2560 mm	1810 mm	100 mm	3050 mm		

Kenmerken	1.1	Fabrikant (korte naam)		Jungheinrich	
	1.2	Typeaanduiding fabrikant		<b>EJD 220</b>	
	1.3	Aandrijving		Elektrisch	
	1.4	Bediening		Meeloop	
	1.5	Capaciteit/last	Q	kg	2.000
	1.5.1	Nominale laadcapaciteit / belasting op Masthub	Q	kg	1.000
	1.5.2	Nominale laadcapaciteit / belasting bij Radarmhub	Q	kg	2.000
	1.6	Lastzwaartepuntafstand	c	mm	600
	1.8	Lastafstand	x	mm	957
	1.9	Wielbasis	y	mm	1.617
Gewichten	2.1.1	Eigen gewicht (incl. accu)		kg	945
	2.2	Aslast met last voor/achter		kg	1.120 / 1.825
	2.3	Aslast onbelast voor/achter		kg	665 / 280
Wielen/chassis	3.1	Banden			PU
	3.2	Bandenmaat, voor			Ø 230 x 70
	3.3	Bandenmaat, achter			Ø 85 x 95 / Ø 85 x 75
	3.4	Extra wielen			100 x 40
	3.5	Wielen, aantal voor/achter (x = aangedreven)			1x +2/2
	3.6	Spoorbreedte, voor	b <sub>10</sub>	mm	508
	3.7	Spoorbreedte, achter	b <sub>11</sub>	mm	385
Afmetingen	4.4	Heffing (h <sub>3</sub> )	h <sub>3</sub>	mm	1.660
	4.6	Initiële heffing	h <sub>5</sub>	mm	122
	4.9	Hoogte disselgreep tijdens rijden min./max.		mm	711 / 1.320
	4.15	Gedaalde hoogte		mm	90
	4.19	Totale lengte	l <sub>1</sub>	mm	2.022
	4.20	Lengte inclusief vorkrug	l <sub>2</sub>	mm	832
	4.21	Totale breedte	b <sub>1</sub> /b <sub>2</sub>	mm	726
	4.22	Vorkafmetingen	s/e/l	mm	56 / 185 / 1.190
	4.25	Maat over de vorken (afmeting 1), MOV	b <sub>5</sub>	mm	570
	4.32	Bodemvrijheid midden wielbasis	m <sub>2</sub>	mm	20
	4.34	Werkbreedte (pallet 1000 x 1200 dwars)	Ast	mm	2.233
	4.34.1	Werkbreedte (pallet 800x1200 longitudinaal)	Ast	mm	2.243
	4.35	Draaicirkel	W <sub>a</sub>	mm	1.800
Prestaties	5.1	Rijsnelheid met last/onbelast		km/h	6 / 6
	5.2	Hefsnelheid met last/onbelast		m/s	0.14 / 0.25
	5.3	Daalsnelheid met last/onbelast		m/s	0.25 / 0.25
	5.8	Max. helling met last/onbelast		%	9 / 15
	5.10	Rem			generatorisch
E-motor/elektronica	6.1	Rijmotor, vermogen S2 60 min		kW	1.6
	6.2	Hefmotor, vermogen bij S3		kW	2
	6.3	Accu volgens DIN 43531/35/36			DIN 43535 B
	6.4	Accuspanning/nominaal vermogen		V / Ah	24 / 250
	6.5	Accugewicht		kg	220
	6.6.1	Energieverbruik volgens EN-cyclus		kWh/h	0.59
	6.6.2	CO2-equivalent volgens EN16796		kg/h	0,32

Overig	8.1	Type rijregeling		AC speedCONTROL
	10.7	Geluidsdruk niveau volgens EN12053, stuurhuis	dB (A)	70
<p>- Dit typeblad volgens VDI-richtlijn 2198 noemt alleen de technische waarden van de standaardmachine. Afwijkende banden, andere hefmasten, extra systemen etc. kunnen resulteren in andere waarden.</p>				

Gecertificeerd zijn de Jungheinrich  
Fabrieken in Norderstedt, Moosburg en  
Landsberg.

ISO 9001  
ISO 14001

Jungheinrich intern transport materieel  
voldoet aan de Europese  
veiligheidsvoorschriften.



 **JUNGHEINRICH**