



Transpalet electric cu manșă de comandă

EJE 220r / 225r

înălțime de ridicare: 122 mm / Capacitatea de încărcare: 2000-2500 kg

EJE 220r / 225r

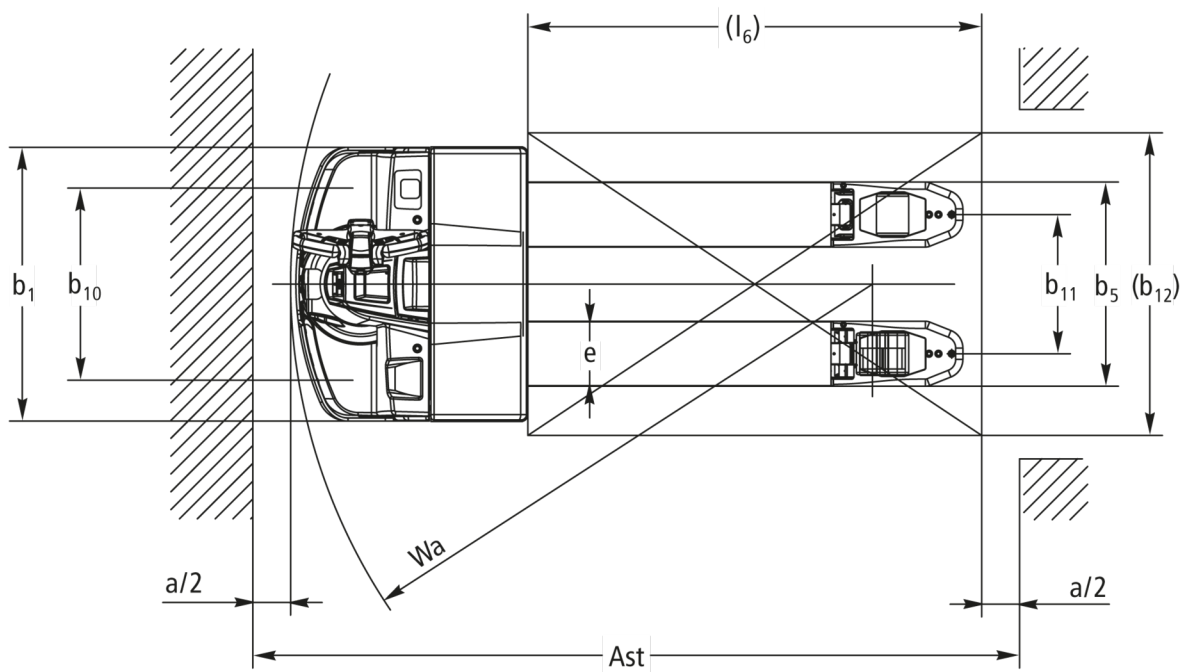
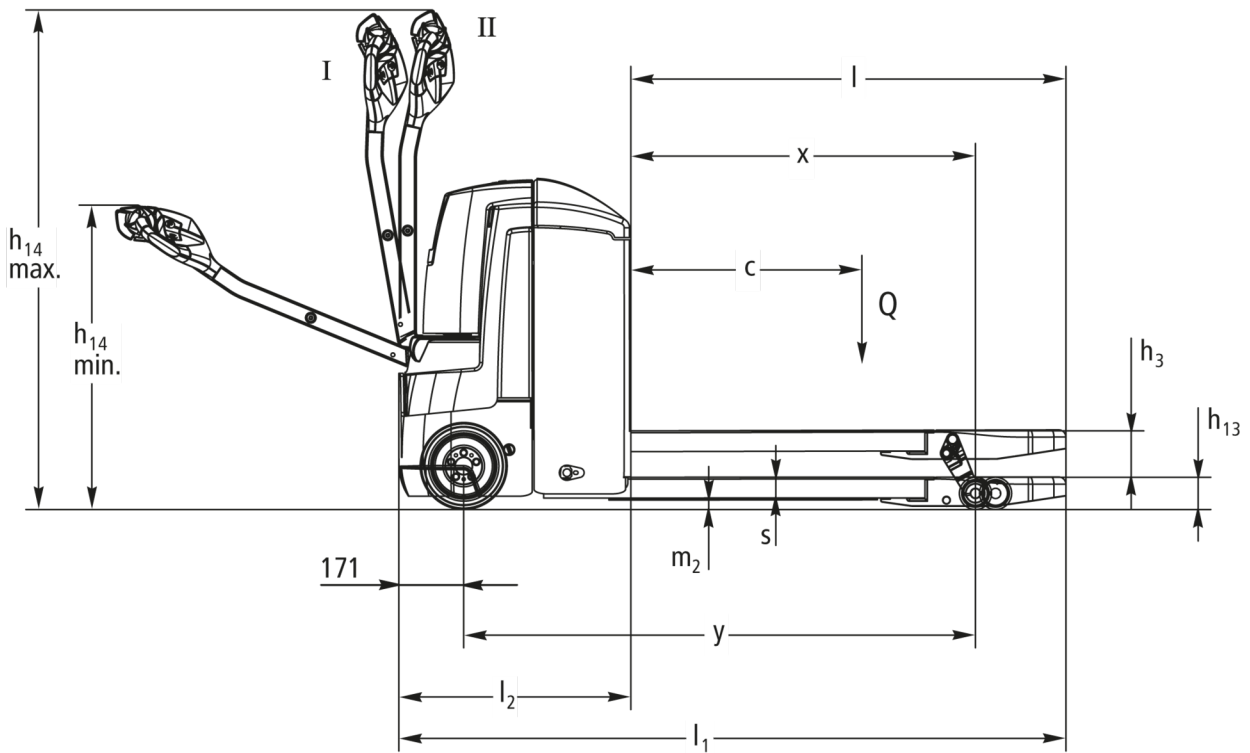

Tabel VDI

Stativ: 10/2019

			Jungheinrich	
			EJE 220r	EJE 225r
Marca	1.1	Producător (nume scurt)	Jungheinrich	
	1.2	Simbolul tipului producătorului	EJE 220r	EJE 225r
	1.3	Conduce	Electric	
	1.4	Operație	Merge	
	1.5	Capacitate / încărcare	Q kg	2.000 2.500
	1.6	Centrul de greutate	c mm	600
	1.8	Distanța de sarcină	x mm	911
	1.9	Ampatament	y mm	1.353 1.425
	Greutăți	2.1.1	Greutate moartă (inclusiv baterie)	kg
2.2		Sarcina pe osie cu sarcina față / spate	kg	886 / 1.674 1.044 / 2.123
2.3		Sarcina axului fără sarcină față / spate	kg	433 / 127 507 / 160
Roți / Suspension	3.1	Anvelope	PU / VU	
	3.2	Dimensiunea anvelopei, față	Ø 230 x 70	
	3.3	Dimensiunea anvelopei, spate	Ø 85 x 110	
	3.4	Roți suplimentare	Ø 100 x 40	
	3.5	Roți, număr față / spate (x = condus)	1x + 2	
	3.6	Ecartament, în față	b ₁₀ mm	508
	3.7	Ecartament, spate	b ₁₁ mm	368
Dimensiuni de bază	4.4	AVC (h3)	h ₃ mm	122
	4.9	Înălțimea mânerului ghidonului în poziția de conducere min./max.	mm	805 / 1.321
	4.15	Înălțimea coborâtă	mm	85
	4.19	Lungimea totală	l ₁ mm	1.763 1.835
	4.20	Lungime inclusiv spate furculiță	l ₂ mm	613 685
	4.21	Lățimea totală	b ₁ /b ₂ mm	720
	4.22	Dimensiuni de furcă	s/e/l mm	55 / 172 / 1.150
	4.25	Clearance-ul furcii (dimensiunea 1), MÜG	b ₃ mm	540
	4.32	Ampatament central la distanță	m ₂ mm	30
	4.34	Lățime de lucru (palet 1000 x 1200 transversal)	Ast mm	1.977 2.049
	4.34.1	Lățime de lucru (palet 800x1200 longitudinal)	Ast mm	2.027 2.099
4.35	Raza de cotitură	W _a mm	1.538 1.610	
Date de performanță	5.1	Viteza de conducere cu / fără sarcină	km/h	6 / 6
	5.2	Viteza de ridicare cu / fără sarcină	m/s	0.04 / 0.06 0.03 / 0.06
	5.3	Scăderea vitezei cu / fără sarcină	m/s	0.05 / 0.05
	5.8	Capacitate maximă de urcare cu / fără sarcină	%	10 / 20 8 / 20
Cu motor electric / Electronică	6.1	Motor de tracțiune, putere S2 60 min	kW	1.6
	6.2	Motor de ridicare, putere la S3	kW	1.5
	6.3	Baterie conform DIN 43531/35/36		B
	6.4	Tensiunea bateriei / capacitate nominală	V / Ah	24 / 250 24 / 375
	6.5	Greutatea bateriei	kg	220 288
Alte	10.7	Nivelul presiunii sonore conform EN12053, tubul conducătorului auto	dB (A)	70

- In accordance with VDI Guideline 2198 this data sheet provides details of the standard truck only. Non-standard tyres, different masts, optional equipment, etc. may result in different values.

Jungheinrich România S.R.L.

Șoseaua București-Ploiești, Km. 57, Nr. 876
107059 Tătărani, Com. Bărcănești, Jud. Prahova
România

office@jungheinrich.ro
www.jungheinrich.ro

ISO 9001
ISO 14001



 **JUNGHEINRICH**

The logo features a red upward-pointing arrow integrated into the letter 'J' of the word 'JUNGHEINRICH', which is written in a bold, black, sans-serif font.