



# Dieselheftruck

## DFG 316s-320s

Hefhoogte: 2900-7500 mm / Capaciteit: 1600-2000 kg

**JUNGHEINRICH**

# DFG 316s-320s

Draagvermogen (kg)

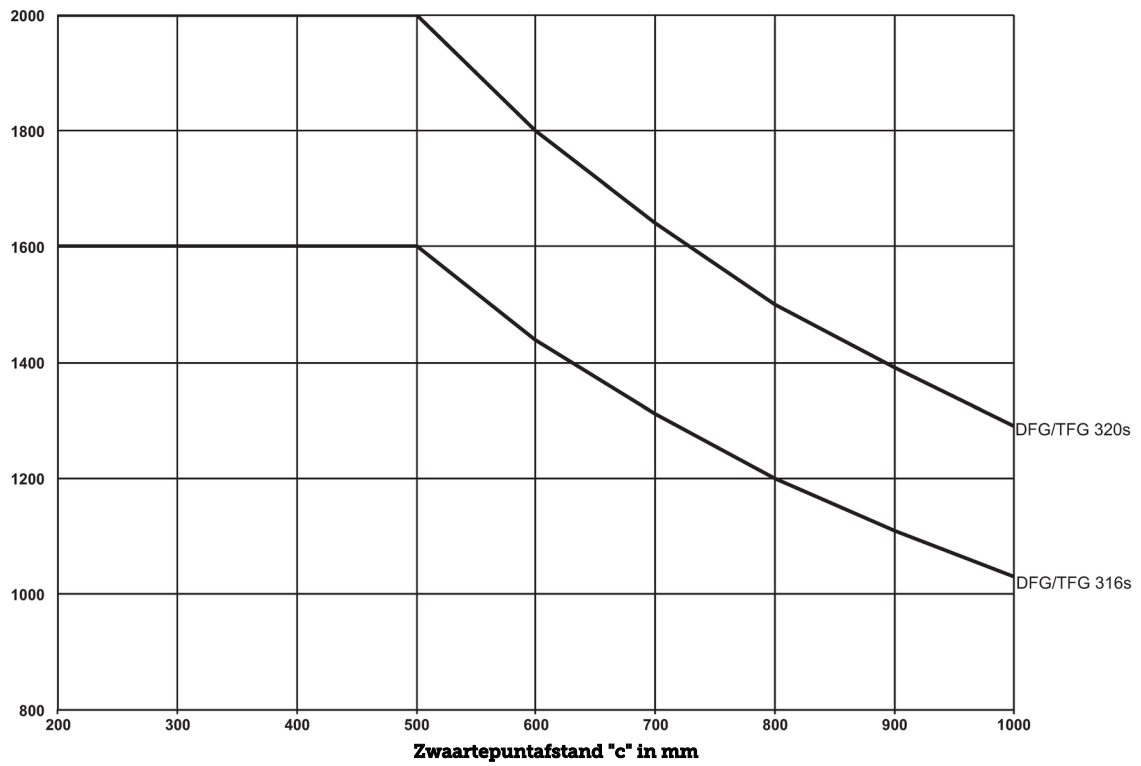

# DFG 316s-320s

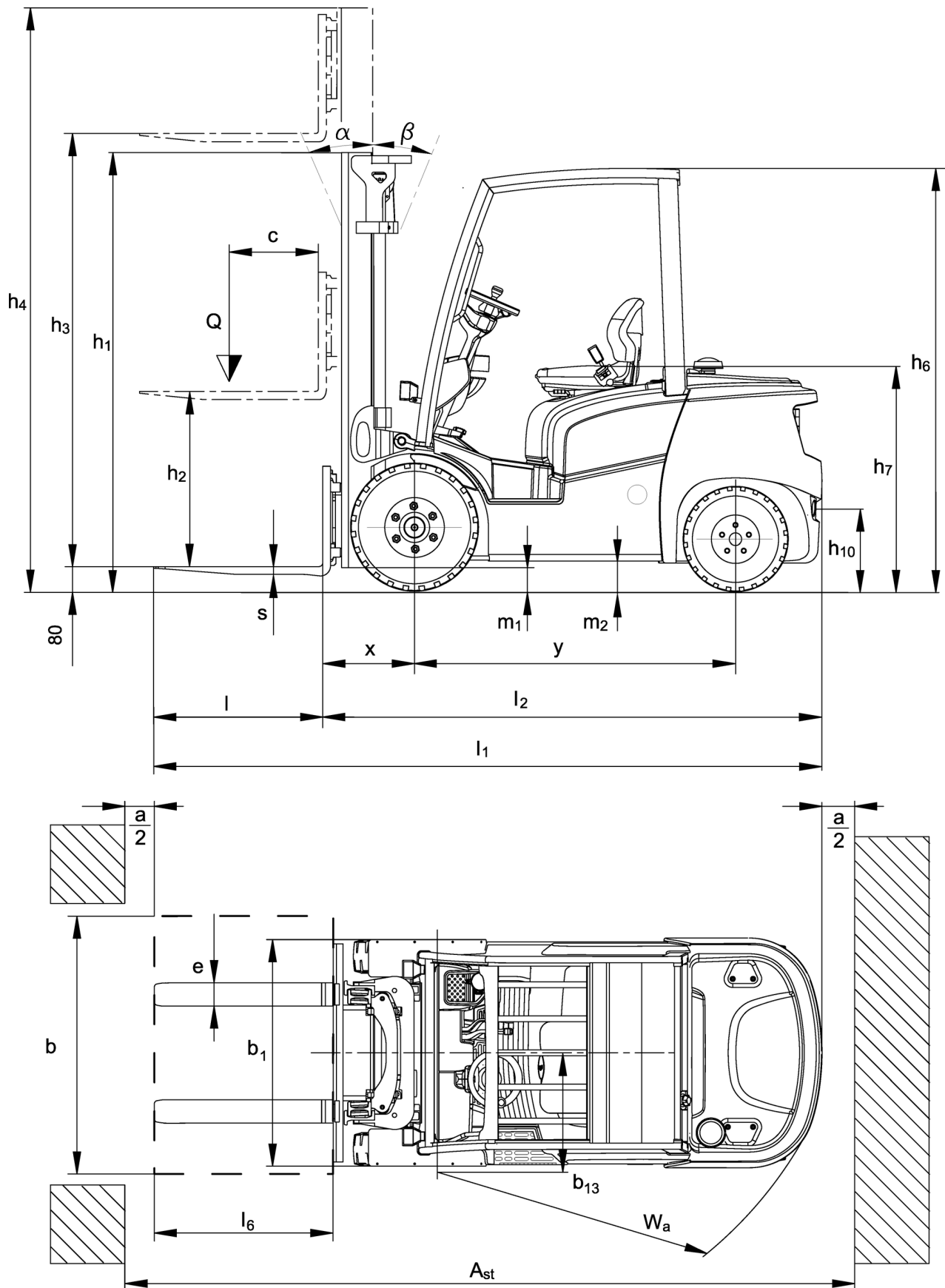

# DFG 316s-320s

DFG 316s	Heffing (h3)	Ingeschoven masthoogte (h1)	Vrije heffing (h2)	Uitgeschoven masthoogte (h4)	Neiging mast voorover/achterover
Dreifach-Hubgerüst DZ	<b>4400 mm</b>	<b>2020 mm</b>	<b>1434 mm</b>	<b>4979 mm</b>	<b>7 / 5 °</b>
	4640 mm	2100 mm	1514 mm	5219 mm	7 / 5 °
	4700 mm	2120 mm	1530 mm	5279 mm	7 / 5 °
	4800 mm	2160 mm	1570 mm	5379 mm	7 / 5 °
	5000 mm	2230 mm	1644 mm	5579 mm	7 / 5 °
	5500 mm	2410 mm	1824 mm	6079 mm	7 / 5 °
	6000 mm	2580 mm	1994 mm	6579 mm	7 / 5 °
	6500 mm	2760 mm	2174 mm	7079 mm	7 / 5 °
	7000 mm	2930 mm	2344 mm	7579 mm	
	7500 mm	3100 mm	2514 mm	8079 mm	
Zweifach-Hubgerüst ZT	<b>2900 mm</b>	<b>2005 mm</b>	<b>150 mm</b>	<b>3479 mm</b>	<b>7 / 7 °</b>
	3100 mm	2105 mm	150 mm	3679 mm	7 / 7 °
	3300 mm	2205 mm	150 mm	3879 mm	7 / 7 °
	3500 mm	2305 mm	150 mm	4079 mm	7 / 6 °
	3700 mm	2405 mm	150 mm	4279 mm	7 / 6 °
	4000 mm	2505 mm	150 mm	4579 mm	7 / 6 °
	4300 mm	2705 mm	150 mm	4879 mm	7 / 6 °
	4500 mm	2805 mm	150 mm	5079 mm	7 / 6 °
Zweifach-Hubgerüst ZZ	<b>3100 mm</b>	<b>2060 mm</b>	<b>1474 mm</b>	<b>3679 mm</b>	<b>7 / 7 °</b>
	3300 mm	2160 mm	1574 mm	3879 mm	7 / 7 °
	3500 mm	2260 mm	1674 mm	4079 mm	7 / 6 °
	3700 mm	2360 mm	1774 mm	4279 mm	7 / 6 °
	4000 mm	2510 mm	1924 mm	4579 mm	7 / 6 °
<b>DFG 320s</b>	<b>Heffing (h3)</b>	<b>Ingeschoven masthoogte (h1)</b>	<b>Vrije heffing (h2)</b>	<b>Uitgeschoven masthoogte (h4)</b>	<b>Neiging mast voorover/achterover</b>
Dreifach-Hubgerüst DZ	<b>4400 mm</b>	<b>2027 mm</b>	<b>1397 mm</b>	<b>5031 mm</b>	<b>7 / 5 °</b>
	4640 mm	2107 mm	1477 mm	5271 mm	7 / 5 °
	4700 mm	2127 mm	1485 mm	5331 mm	7 / 5 °
	4800 mm	2167 mm	1525 mm	5431 mm	7 / 5 °
	5000 mm	2237 mm	1607 mm	5631 mm	7 / 5 °
	5500 mm	2417 mm	1787 mm	6131 mm	7 / 5 °
	6000 mm	2587 mm	1962 mm	6631 mm	7 / 5 °
	6500 mm	2767 mm	2140 mm	7131 mm	7 / 5 °
	7000 mm	2937 mm	2307 mm	7631 mm	
	7500 mm	3107 mm	2477 mm	8131 mm	
Zweifach-Hubgerüst ZT	<b>2900 mm</b>	<b>2012 mm</b>	<b>150 mm</b>	<b>3501 mm</b>	<b>7 / 7 °</b>
	3100 mm	2112 mm	150 mm	3701 mm	7 / 7 °
	3300 mm	2212 mm	150 mm	3901 mm	7 / 7 °
	3500 mm	2312 mm	150 mm	4101 mm	7 / 6 °
	3700 mm	2412 mm	150 mm	4301 mm	7 / 6 °
	4000 mm	2512 mm	150 mm	4601 mm	7 / 6 °
	4300 mm	2712 mm	150 mm	4901 mm	7 / 6 °
	4500 mm	2812 mm	150 mm	5101 mm	7 / 6 °
	5000 mm	3117 mm	150 mm	5612 mm	7 / 5 °
	Zweifach-Hubgerüst ZZ	<b>3100 mm</b>	<b>2067 mm</b>	<b>1432 mm</b>	<b>3731 mm</b>
3300 mm		2167 mm	1532 mm	3931 mm	7 / 7 °
3500 mm		2267 mm	1632 mm	4131 mm	7 / 6 °
3700 mm		2367 mm	1732 mm	4331 mm	7 / 6 °

4000 mm

2517 mm

1882 mm

4631 mm

7 / 6 °

					Jungheinrich	
					DFG 316s	DFG 320s
Kenmerken	1.1	Fabrikant (korte naam)			Jungheinrich	
	1.2	Typeaanduiding fabrikant				
	1.3	Aandrijving			Diesel	
	1.4	Bediening			Stoel	
	1.5	Capaciteit/last	Q	kg	1.600	2.000
	1.6	Lastzwaartepuntafstand	c	mm	500	
	1.8	Lastafstand	x	mm	409	416
	1.9	Wielbasis	y	mm	1.550	
	Gewichten	2.1	Eigen gewicht		kg	2.800
2.2		Aslast met last voor/achter		kg	3.870 / 520	4.500 / 590
2.3		Aslast onbelast voor/achter		kg	1.340 / 1.460	1.350 / 1.750
Wielen/chassis	3.1	Banden			SE	
	3.2	Bandenmaat, voor			6.50-10	
	3.3	Bandenmaat, achter			18x7-8	
	3.5	Wielen, aantal voor/achter (x = aangedreven)			2x/2	
	3.6	Spoorbreedte, voor	b <sub>10</sub>	mm	930	
	3.7	Spoorbreedte, achter	b <sub>11</sub>	mm	870	
	Afmetingen	4.2	Ingeschoven masthoogte (h1)	h <sub>1</sub>	mm	2.205
4.3		Vrije heffing (h2)	h <sub>2</sub>	mm	150	
4.4		Heffing (h3)	h <sub>3</sub>	mm	3.300	
4.5		Uitgeschoven masthoogte (h4)	h <sub>4</sub>	mm	3.879	3.901
4.7		Hoogte beschermend dak (cabine)	h <sub>6</sub>	mm	2.145	
4.8		Zithoogte / stahoogte	h <sub>7</sub>	mm	1.048	
4.12		Koppelingshoogte	h <sub>10</sub>	mm	380	
4.19		Totale lengte	l <sub>1</sub>	mm	3.464	3.491
4.20		Lengte inclusief vorkrug	l <sub>2</sub>	mm	2.314	2.341
4.21		Totale breedte	b <sub>1</sub> /b <sub>2</sub>	mm	1.110	
4.22		Vorkafmetingen	s/e/l	mm	40 / 100 / 1.150	
4.23		Vorkenbord aansluitklasse			2A	
4.24		Breedte vorkenbord	b <sub>3</sub>	mm	980	
4.31		Bodemvrijheid met last onder hefmast	m <sub>1</sub>	mm	100	107
4.32		Bodemvrijheid midden wielbasis	m <sub>2</sub>	mm	120	
4.34		Werkbreedte (pallet 1000 x 1200 dwars)	A <sub>st</sub>	mm	3.646	3.664
4.34.1		Werkbreedte (pallet 800x1200 longitudinaal)	A <sub>st</sub>	mm	3.846	3.864
4.35	Draaicirkel	W <sub>a</sub>	mm	2.037	2.055	
4.36	Kleinste draaipuntafstand	b <sub>13</sub>	mm	545		
Prestaties	5.1	Rijsnelheid met last/onbelast		km/h	19.5 / 19.5	
	5.2	Hefsnelheid met last/onbelast		m/s	0.60 / 0.62	
	5.3	Daalsnelheid met last/onbelast		m/s	0.54 / 0.57	
	5.5	Trekkkracht met last/onbelast		N	12.100 /	11.900 /
	5.7	Nominale helling met last/onbelast		%	26 /	23 /
	5.9	Acceleratietijd met last/onbelast		s	4.8 / 4.4	5.1 / 4.6
	5.10	Rem			hydrostatisch	
	5.11	Parkeerrem			Automatisch einfallende Parkbremse	

V-motor	7.1	Motorfabrikant/type		VW / BXT	
	7.2	Motorvermogen volgens DIN ISO 1585	kW	29	
	7.3	Nominaal toerental	1/min	2.500	
	7.4	Aantal cilinders/cilinderinhoud	st / cm <sup>3</sup>	4 / 1.896	
	7.5.1	Brandstofverbruik volgens EN 16796 (diesel)	l/h	2,2	2,4
	7.5.2	CO <sub>2</sub> -equivalent volgens EN 16796 (diesel)	kg/h	6,99	7,63
Overig	8.1	Type rijregeling		hydrostatisch	
	10.1	Werkdruk voor aanbouwapparaat	bar	160	
	10.2	Oliestroom voor aanbouwapparatuur	l/min	30	
	10.7	Geluidsdrukkniveau volgens EN12053, stuurbuis	dB (A)	77	
	10.8	Trekhaak, type / type DIN		DIN 15170 H	

- Dit typeblad conform VDI-richtlijn 2198 vermeldt alleen de technische waarden van het standaardapparaat. Afwijkende banden, andere hefmasten, extra inrichtingen etc. kunnen resulteren in andere waarden.

**Jungheinrich Nederland BV**

H. A. Lorentzweg 3  
2400 AE Alphen aan den Rijn

Telefoon 0172 44 67 89  
Fax 0172 43 85 74

info@jungheinrich.nl  
www.jungheinrich.nl

Gecertificeerd zijn de Jungheinrich  
Fabrieken in Norderstedt, Moosburg en  
Landsberg.

ISO 9001  
ISO 14001

Jungheinrich intern transport materieel  
voldoet aan de Europese  
veiligheidsvoorschriften.



 **JUNGHEINRICH**

The Jungheinrich logo, featuring a red upward-pointing arrow above the word 'JUNGHEINRICH' in a bold, black, sans-serif font.