



# Transpaleteira elétrica

## **EMD 118**

Elevação: 600-1520 mm / Capacidade de carga: 1500-1800 kg

# EMD 118

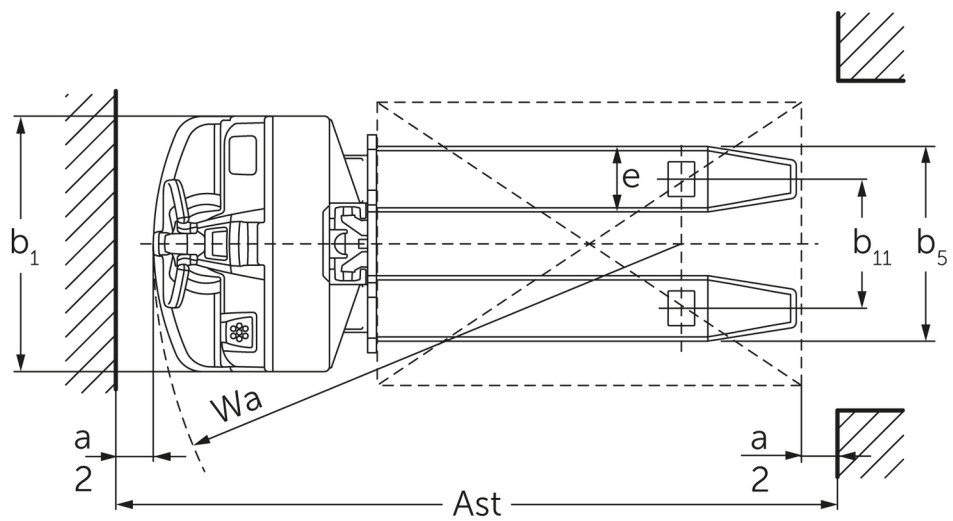
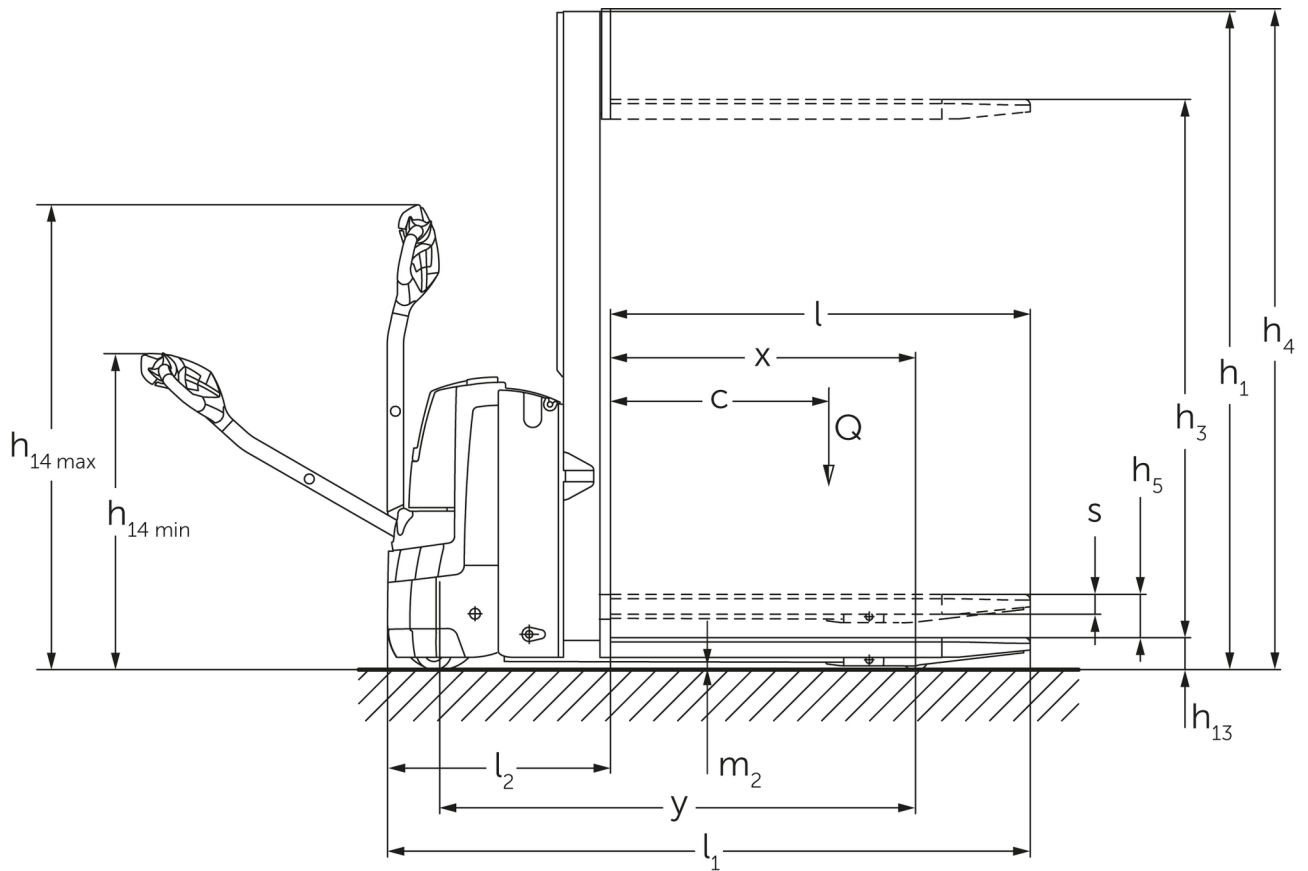

EMD 118

# EMD 118

EMD 118	Elevação (h3)	Altura com mastro de elevação recolhido (h1)
Mono-Hubgerüst MM	600 mm	955 mm
	1520 mm	1865 mm

# Tabela VDI

Versão: 05/2021

Características	1.1	Fabricante (nome curto)		Jungheinrich
	1.2	Designação do modelo pelo fabricante		<b>EMD 118</b>
	1.3	Tração		Elektro
	1.4	Modo de operação		Geh
	1.5	Capacidade de carga/carga	Q kg	1800
	1.5.1	Capacidade de carga nominal / carga no Masthub	Q kg	800
	1.5.2	Capacidade de carga nominal / carga no Radarmhub	Q kg	2000
	1.6	Distância do centro de gravidade da carga	c mm	600
	1.8	Distância entre o eixo da roda e a face do garfo	x mm	942
1.9	Distância entre eixos	y mm	1426	
Pesos	2.1.1	Peso do equipamento (incluindo bateria)	kg	650
	2.2	Peso por eixo com carga à frente/atrás	kg	720 / 1730
	2.3	Peso por eixo sem carga à frente/atrás	kg	470 / 180
Rodas/chassis	3.1	Pneus		PU
	3.2	Dimensão do pneu, dianteiro		Ø 230 x 65
	3.3	Dimensão do pneu, traseiro		Ø 75 x 95 / Ø 75 x 75
	3.4	Rodas adicionais		Ø 100 x 40
	3.5	Rodas, número à frente/atrás (x = não motrizes)		1x +2 / 2
	3.6	Distância entre centro do rasto dos pneus, à frente	b <sub>10</sub> mm	508
	3.7	Distância entre centro do rasto dos pneus, atrás	b <sub>11</sub> mm	365
Dimensões básicas	4.2	Altura com mastro de elevação recolhido (h1)	h <sub>1</sub> mm	1865
	4.3	Elevação livre (h2)	h <sub>2</sub> mm	1520
	4.4	Elevação (h3)	h <sub>3</sub> mm	1520
	4.5	Altura com mastro de elevação estendido (h4)	h <sub>4</sub> mm	1987
	4.6	Elevação inicial	h <sub>5</sub> mm	122
	4.9	Altura do manípulo do timão em posição de marcha mín./máx.	mm	797 / 1313
	4.15	Altura dos garfos, em baixo	h <sub>13</sub> mm	86
	4.19	Comprimento total	l <sub>1</sub> mm	1818
	4.20	Comprimento, incluindo parte posterior do garfo	l <sub>2</sub> mm	628
	4.21.1	Largura total	b <sub>1</sub> mm	726
	4.22	Dimensões do garfo	s/e/l x	56 x 185 x 1190
	4.25	Distância fora-a-fora dos garfos	b <sub>5</sub> mm	550
	4.32	Altura acima do solo no centro da distância entre eixos	m <sub>2</sub> mm	20
	4.34	Largura de trabalho (paleta 1000 x 1200 transversalmente)	Ast mm	2018
	4.34.1	Largura de trabalho (paleta 800x1200 longitudinal)	Ast mm	2028
4.35	Raio de viragem	W <sub>a</sub> mm	1522	
Performance	5.1	Velocidade de deslocamento com/sem carga	km/h	6 / 6
	5.2	Velocidade de elevação com/sem carga	m/s	0,18 / 0,3
	5.3	Velocidade de descida com/sem carga	m/s	0,19 / 0,19
	5.7	Capacidade de subida da rampa com/sem carga	%	8 / 15
	5.10	Travão de serviço		generatorisch
Motor elétrico/sistema eletrônico	6.1	Motor de tração, potência no regime S2 60 min	kW	1
	6.2	Motor de elevação, potência no regime S3	kW	1,2
	6.3	Bateria segundo DIN 43531/35/36		DIN 43535 B
	6.4	Voltagem da bateria/ capacidade nominal	V / Ah	24 / 150
	6.5	Peso da bateria	kg	151
	6.6.1	Consumo de energia conforme ciclo EN	kWh/h	0,58

	6.6.2	Equivalente CO2- Conforme a norma EN 16796	kg/h	0,3
Outros	8.1	Tipo de controle de direção		AC
	10.7	Nível de pressão sonora de acordo com EN12053, tubo do motorista	dB (A)	64
<p>- Esta ficha técnica, conforme diretriz VDI 2198, menciona apenas os valores técnicos do veículo padrão. Pneus diferentes, outros tipos de mastro, acessórios adicionais, etc. podem fornecer outros valores.</p>				

**Jungheinrich Lift Truck Ltda.**

**Equipamentos de Transporte, Lda.**

Rod. Vice Prefeito Hermenegildo Tonolli, 2535

Galpão 2

CEP 13295-000

Itupeva – SP

Tel. +55 11 3511-6295

[contato@jungheinrich.com.br](mailto:contato@jungheinrich.com.br)  
[www.jungheinrich.com.br](http://www.jungheinrich.com.br)

As nossas fábricas alemãs em  
Nordestedt, Moosburg e Landsberg  
estão certificadas.

ISO 9001  
ISO 14001

Os equipamentos da Jungheinrich para  
movimentação da carga estão em  
conformidade com os requisitos de  
segurança europeus.



 **JUNGHEINRICH**

The Jungheinrich logo, featuring a red upward-pointing arrow above the word 'JUNGHEINRICH' in a bold, black, sans-serif font.